

# MEET

Closed V2.1

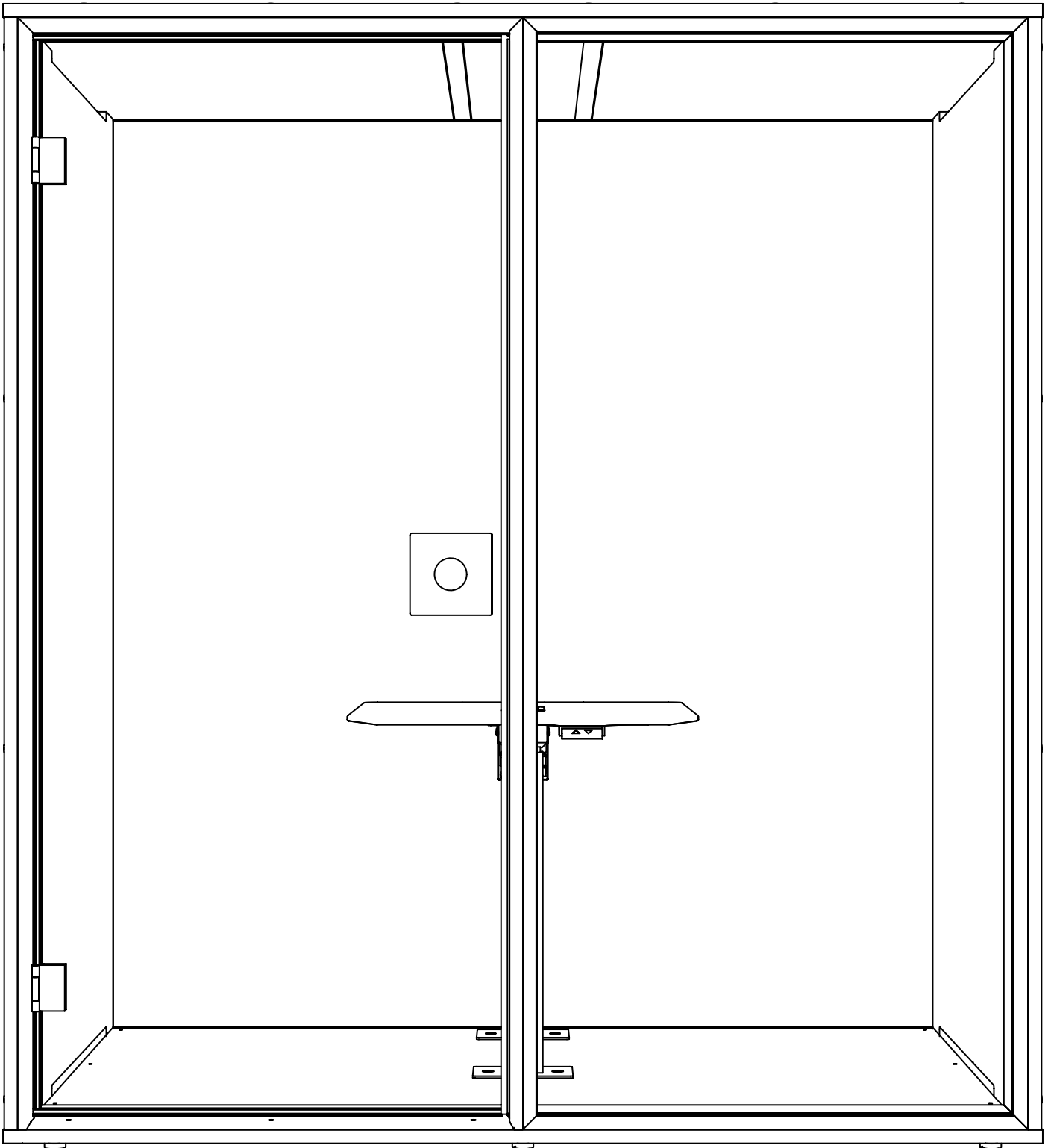

# INDEX

---

<i>Page 03</i>	<i>Avertissements</i>
Page 09	Contact
Page 10	Pièces et outils
Page 12	Liste de contrôle
Page 13	Assemblage de la base
Page 17	Assemblage des murs
Page 27	Assemblage du toit
Page 28	Assemblage de la porte
<i>Page 39</i>	<i>Dépannage de la porte</i>
Page 45	Assemblage de la table
Page 63	Activation

---

<b><i>Page 03</i></b>	<b><i>Warnings</i></b>
<b>Page 09</b>	<b>Contact</b>
<b>Page 10</b>	<b>Parts &amp; Tools</b>
<b>Page 12</b>	<b>Checklist</b>
<b>Page 13</b>	<b>Assembly Base</b>
<b>Page 17</b>	<b>Assembly Walls</b>
<b>Page 27</b>	<b>Assembly Roof</b>
<b>Page 28</b>	<b>Assembly Door</b>
<b><i>Page 39</i></b>	<b><i>Troubleshooting Door</i></b>
<b>Page 45</b>	<b>Assembly Table</b>
<b>Page 63</b>	<b>Activation</b>

# Warnings & Compliance

1. Marquage CE et déclaration de conformité CE
2. Consignes générales de sécurité
3. Utilisation conforme
4. Utilisation non conforme et manipulation
5. Sécurité électrique
6. Ventilation et climat ambiant
7. Nettoyage et entretien
8. Comportement en cas d'urgence et premiers secours
9. Risque d'écrasement et de coincement
10. Consignes d'élimination conformément à la directive DEEE (2012/19/UE)
11. Responsabilité du fait des produits et garantie
12. Sécurité de levage (Lifting Safety)
13. Comportement en cas d'incendie
14. Consignes de sécurité incendie
15. Consignes de sécurité relatives à la capacité de charge des composants du mobilier
16. Transport et changement d'emplacement
17. Responsabilité et garantie
18. Contact

## Légende des symboles utilisés

	Marquage de conformité aux directives européennes
	Avertissement général / Danger
	Risque électrique
	Risque d'écrasement ou de coincement
	Risque d'incendie
	Débrancher avant intervention ou urgence
	Installations de premiers secours
	Ne pas jeter avec les déchets ménagers
	Interdiction de flammes ou de fumer

1. CE marking and EC declaration of conformity
2. General Safety Instructions
3. Intended Use
4. Improper Use and Modification
5. Electrical Safety
6. Ventilation and Air Quality
7. Cleaning and Maintenance
8. Behaviour in an emergency and first aid
9. Warning: Risk of crushing and pinching
10. Disposal instructions in accordance with the WEEE Directive (2012/19/EU)
11. Product liability and warranty
12. Lifting Safety
13. Behaviour in case of fire
14. Fire safety instructions
15. Safety information regarding the load capacity of furniture components
16. Transport and Relocation
17. Liability and Warranty
18. Contact

## Legend of symbols

	Marking for compliance with European directives
	General warning / hazard
	Electrical hazard
	Risk of crushing or trapping
	Fire hazard
	Disconnect power before work or in emergencies
	First aid facilities
	Do not dispose of in household waste
	No open flames or smoking

## Introduction

Ce manuel contient des informations importantes pour le montage, l'utilisation et l'entretien sécurisés de la MEET Box. Il est destiné au personnel qualifié, aux utilisateurs finaux et aux installateurs. Veuillez lire attentivement et intégralement avant de commencer le montage ou l'utilisation.

Les informations fournies ici se réfèrent au produit au moment de la livraison. (Les informations sont valables à la date de publication)



### 1. Marquage CE et déclaration de conformité CE

Ce produit répond à toutes les directives européennes applicables (par ex. directive machines 2006/42/CE, directive basse tension 2014/35/UE) et porte le marquage CE. La déclaration de conformité CE est disponible auprès du fabricant.



### 2. Consignes générales de sécurité

L'installation de la MEET Box doit être effectuée uniquement par des personnes qualifiées. Certaines étapes nécessitent au moins deux personnes.

Lors du montage, porter un équipement de protection individuelle approprié (par exemple gants de travail, chaussures de sécurité).

Le montage doit uniquement être effectué sur une surface plane, solide et sèche, à l'intérieur.

Pendant le montage, l'entretien ou le démontage, aucune personne non concernée ou non formée, notamment enfants ou animaux, ne doit être présente dans la zone de travail.

Respectez toutes les réglementations locales en matière de sécurité, ainsi que les lois sur la sécurité au travail et la protection contre les incendies.



### 3. Utilisation conforme

La MEET Box est exclusivement destinée à une utilisation en intérieur.

## Introduction

This manual contains important information for the safe assembly, use, and maintenance of the MEET Box. It is intended for professionals, end users, and installers. Please read all instructions carefully and thoroughly before starting assembly or using the product.

The information provided here refers to the product at the time of delivery. (The information is valid at the time of publication)



### 1. CE marking and EC declaration of conformity

This product complies with all applicable European directives (e.g. Machinery Directive 2006/42/EC, Low Voltage Directive 2014/35/EU) and carries the CE mark. The EC Declaration of Conformity is available from the manufacturer.



### 2. General Safety Instructions

The MEET Box must be assembled only by qualified personnel. At least two people are required for certain assembly steps.

Appropriate personal protective equipment (e.g. work gloves, safety shoes) must be worn during assembly.

Assembly is only permitted on a level, load-bearing, and dry surface indoors.

During assembly, maintenance, or disassembly, no unauthorized or untrained individuals—especially children or animals—may be present in the work area.

All applicable local safety regulations and workplace and fire protection laws must be observed.



### 3. Intended Use

The MEET Box is designed exclusi-

Elle est prévue pour être utilisée par une (1) personne à la fois – typiquement pour des appels téléphoniques ou un travail concentré assis ou debout.

Ne pas utiliser la Box dans des zones où se trouvent des enfants de moins de huit ans sans surveillance ou des personnes ayant une capacité cognitive réduite.

vely for indoor use.

It is intended for use by one (1) person at a time—typically for phone calls or MEETed work while seated or standing.

The box must not be used in areas where unsupervised children under the age of eight or individuals with cognitive impairments are present.



#### 4. Utilisation et manipulation non autorisées



Les actions suivantes sont interdites:

- Utilisation en extérieur ou dans des conditions hors de la plage de température autorisée (10°C à 30°C) ou avec une humidité relative supérieure à 55%.
- Modifications non autorisées des composants de la MEET Box (par ex. perçage, retrait des couvercles, remplacement des composants).
- Utilisation en cas de dommages visibles à la structure ou aux composants fonctionnels (par ex. composants électriques, ventilation).
- Charger le toit ou monter sur le produit.
- Introduire des objets dans les ouvertures de ventilation ou de raccordement.
- Fumer, utiliser des flammes ouvertes, sources de chaleur ou aérosols à l'intérieur ou à proximité immédiate de la Box.
- Couvrir les surfaces vitrées ou les éléments intégrés qui pourraient gêner la visibilité ou la ventilation.



#### 4. Improper Use and Modification



The following actions are strictly prohibited:

- Use outdoors or under conditions beyond the approved temperature range (15 °C to 30 °C) or with relative humidity above 50%.
- Unauthorized modifications or structural changes to any components of the MEET Box (e.g. drilling, removing covers, replacing parts).
- Use in the presence of visible damage to the structure or functional elements (e.g. electrical components, ventilation).
- Placing loads on the roof or climbing onto the product.
- Inserting objects into ventilation, connection, or other openings.
- Smoking, open flames, heat sources, or use of aerosols inside or near the box.
- Obstructing glass surfaces or installing objects that block visibility or airflow.



#### 5. Sécurité électrique



La MEET Box est équipée d'un éclairage LED intérieur (commandé par un capteur de mouvement) et d'un système de ventilation électrique.

Le raccordement électrique s'effectue via une prise de courant avec mise à la terre : 230 V CA / 50 Hz / max. 0,5 A.



#### 5. Electrical Safety



The MEET Box is equipped with LED interior lighting (controlled via motion sensor) and an electric ventilation system.

Electrical connection must be made via a power plug to a grounded outlet: 230 V AC / 50 Hz / max. 0.5 A.

Il est interdit d'utiliser des rallonges ou des multiprises à l'intérieur ou autour de la Box.

Avant tout nettoyage, entretien ou démontage, débranchez la Box du secteur.

En cas de suspicion de défaut électrique (par ex. clignotement de la lumière, panne de la ventilation, odeur suspecte), cessez immédiatement l'utilisation et débranchez la Box.

L'alimentation électrique sert d'interrupteur d'urgence et doit rester accessible en permanence.

**Do not use extension cords or power strips inside or around the box.**

**All electrical connections must be disconnected from the power supply before cleaning, maintenance, or disassembly.**

**If electrical malfunction is suspected (e.g. flickering light, ventilation failure, burning smell), discontinue use immediately and unplug the product.**

**The power connection serves as an emergency disconnect and must remain easily accessible at all times.**



## **6. Ventilation et climat intérieur**

La MEET Box utilise l'air ambiant du lieu d'installation.

Une qualité d'air suffisante dans la pièce est requise. Les éléments de ventilation ne doivent pas être obstrués, fermés ou recouverts.

Il est interdit d'utiliser la Box sans ventilation fonctionnelle.

La ventilation n'est pas conçue pour l'utilisation de substances inflammables ou explosives.



## **6. Ventilation and Air Quality**

The MEET Box uses surrounding ambient air. Adequate air quality in the room must be ensured.

**Ventilation components must not be blocked, covered, or sealed.**

**The product must not be used if the ventilation system is switched off or malfunctioning.**

**The ventilation system is not designed for use with flammable or explosive substances.**



## **7. Nettoyage et entretien**

Le nettoyage ne doit être effectué que lorsque la Box est hors tension.

Utilisez uniquement un chiffon doux et légèrement humide. N'utilisez pas de nettoyeurs abrasifs, à base de solvants ou fortement alcalins.

Aucun liquide ne doit pénétrer dans les ouvertures ou les composants électriques.

Les composants électroniques ne doivent être nettoyés ou entretenus que par du personnel qualifié.



## **7. Cleaning and Maintenance**

**Cleaning may only be performed when the unit is disconnected from the power supply.**

**Use only a soft, slightly damp cloth. Do not use abrasive, solvent-based, or highly alkaline cleaning agents.**

**No liquids may enter openings or electrical components.**

**Electrical components may only be cleaned or maintained by qualified personnel.**



### 8. Comportement en cas d'urgence et premiers secours



En cas d'urgence, coupez immédiatement l'alimentation électrique. En cas d'accident électrique, appelez immédiatement les secours et appliquez les premiers soins."



### 8. Behaviour in an emergency and first aid



In case of an emergency, immediately disconnect the power supply. In the event of electrical accidents, immediately seek medical assistance and initiate first aid measures.



### 9. Avertissement : risque d'écrasement et de coincement

Avertissement : risque de pincement ! Gardez les doigts, les mains et d'autres parties du corps éloignés des composants mobiles.



### 9. Warning: Risk of crushing and pinching

Warning: Risk of crushing! Keep fingers, hands, and other body parts away from moving parts.



### 10. Remarques concernant l'élimination conformément à la directive DEEE (2012/19/UE)

L'élément de plafond de ce produit et, le cas échéant, la table réglable en hauteur contiennent des composants électroniques qui ne doivent pas être jetés avec les autres déchets. Respectez les réglementations locales en vigueur concernant l'élimination des appareils électriques et électroniques ou contactez votre revendeur.



### 10. Disposal instructions in accordance with the WEEE Directive (2012/19/EU)

The ceiling element of this product and, if applicable, the height-adjustable table contain electronic components that must not be disposed of with residual waste. Observe the applicable local regulations for the disposal of electrical and electronic devices or contact your dealer.

### 11. Responsabilité du fait des produits et garantie

Le fabricant est responsable uniquement dans le cadre des directives européennes et lois nationales applicables pour les dommages résultant de défauts de produit avérés. Toute modification non autorisée entraîne la perte des droits à la garantie.

### 11. Product liability and warranty

The manufacturer's liability is limited strictly to damages demonstrably resulting from product defects, in accordance with applicable EU directives and national laws. Any modification of the product without explicit approval from the manufacturer voids all warranty claims.



### 12. Sécurité de levage (Lifting Safety)

Sécurité de levage :

- Pour éviter les blessures et les dommages au produit, respectez les consignes suivantes :
- Respectez toutes les réglementations locales relatives à la sécurité de levage et à l'ergonomie.



### 12. Lifting Safety

Lifting safety:

- To reduce the risk of injury and property damage, adhere to the following:
- Follow all local regulations concerning lifting safety and ergonomics.
- Carefully plan all lifting operations beforehand.

- Planifiez soigneusement toutes les opérations de levage.
- Gardez la zone de travail propre et dégagée.

- **Keep the work site clean and free from debris.**



### 13. Comportement en cas d'incendie



En cas d'incendie, coupez immédiatement l'alimentation électrique et prenez les mesures d'extinction appropriées. Alerte immédiatement les pompiers.



### 13. Behaviour in case of fire



In case of fire, immediately disconnect power and initiate appropriate firefighting measures. Alert emergency services immediately.



### 14. Consignes de sécurité incendie

Pour éviter tout risque d'incendie, de choc électrique ou de blessure, respectez les consignes suivantes:

Si cela est sûr, débranchez immédiatement la Box en cas d'incendie.

L'alimentation électrique sert de dispositif de coupure d'urgence et doit rester facilement accessible.

La nécessité de dispositifs de protection incendie supplémentaires tels que détecteurs de fumée ou sprinklers doit être clarifiée avec les autorités locales.



### 14. Fire safety instructions

To reduce the risk of fire, electric shock, or injury, observe the following:

If safely possible, disconnect the power cord from the outlet immediately in case of fire.

The power cord serves as a disconnect device and must be easily accessible at all times.

The need for additional fire protection measures, such as smoke detectors or sprinkler systems, must always be coordinated with local authorities.



### 15. Informations de sécurité relatives à la résistance des composants de meubles

Capacité de charge maximale:

- Capacité de charge maximale Table: 25 kg
- Capacité de charge maximale de la cabine: 400 kg



### 15. Safety information regarding the load capacity of furniture components

Maximum Load Capacity:

- Maximum load capacity of the table: 25 kg
- Maximum load capacity of the cabin: 400 kg



### 16. Transport et changement d'emplacement

Après l'installation, la Box ne doit plus être déplacée. Un changement d'emplacement nécessite un démontage complet et une nouvelle installation.



### 16. Transport and Relocation

After assembly, the MEET Box must not be moved. Relocation requires complete disassembly and reassembly.

The box must be placed on a level surface at all times. For special

La Box doit être placée exclusivement sur une surface plane. En cas d'exigences particulières (par ex. protection sismique), les réglementations locales doivent être respectées.

## **17. Responsabilité et garantie**

Toute responsabilité pour les dommages corporels ou matériels résultant d'un montage, d'une utilisation, d'un nettoyage, d'une modification ou d'un non-respect inapproprié de ces consignes est exclue.

Les droits à la garantie s'appliquent uniquement en cas de preuve d'un montage correct, d'une utilisation appropriée et du respect complet de ces instructions.

## **18. Contact**

Berlin Acoustics  
Torstraße 164, 10115 Berlin  
info@berlin-acoustics.com

**requirements (e.g. seismic anchoring), local building regulations must be followed.**

## **17. Liability and Warranty**

**The manufacturer accepts no liability for personal injury or property damage resulting from improper assembly, use, cleaning, modification, or failure to follow these safety instructions.**

**Warranty claims are valid only if proper assembly, correct usage, and full compliance with these instructions can be demonstrated.**

## **18. Contact**

**Berlin Acoustics  
Torstraße 164, 10115 Berlin  
info@berlin-acoustics.com**

# PARTS & TOOLS

---

16x  
D01

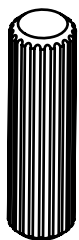

4x  
D02



6x  
S01

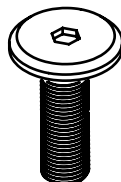

14x  
S02

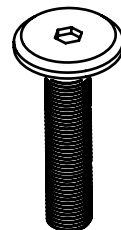

20x  
S03

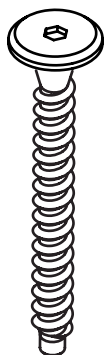

3x  
S04



2x  
S05

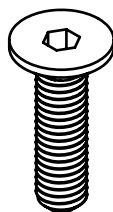

18x  
S06



4x  
S07

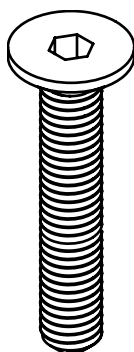

4x  
S08



4x  
S09

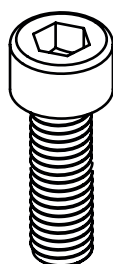

8x  
S10

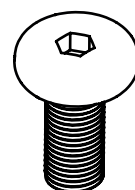

2x  
P07

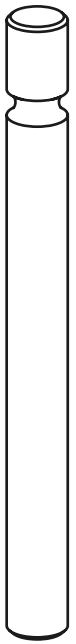

2x  
S11

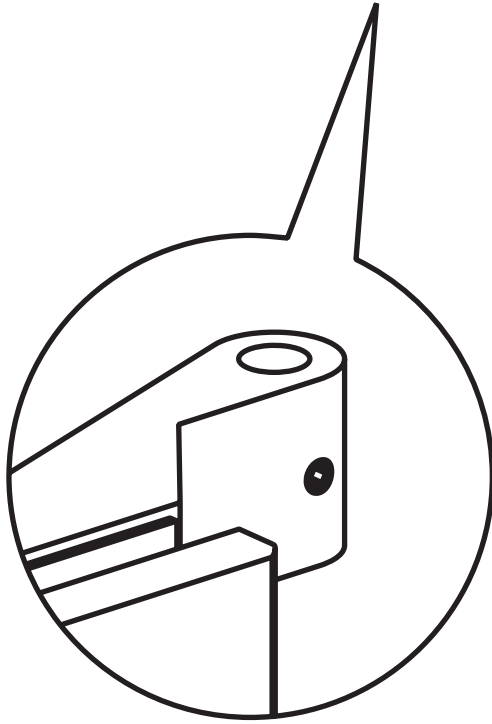

2x  
C01

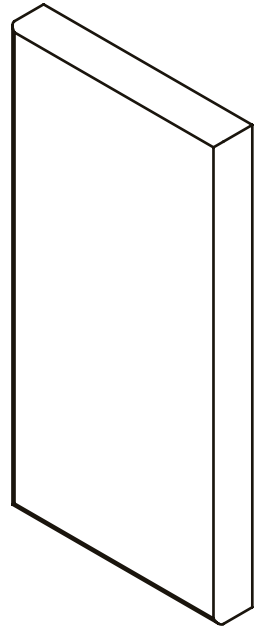

1x  
H1

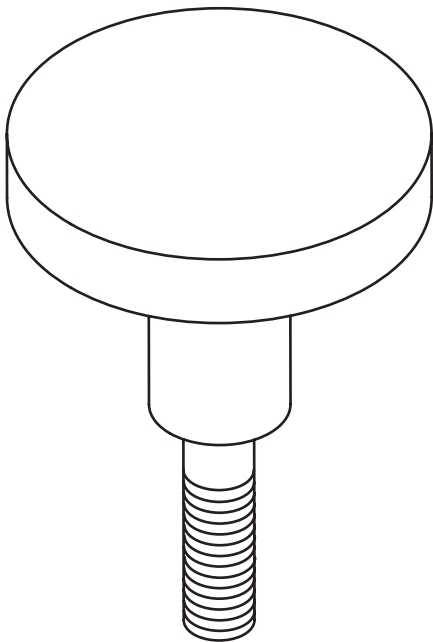

1x  
H2

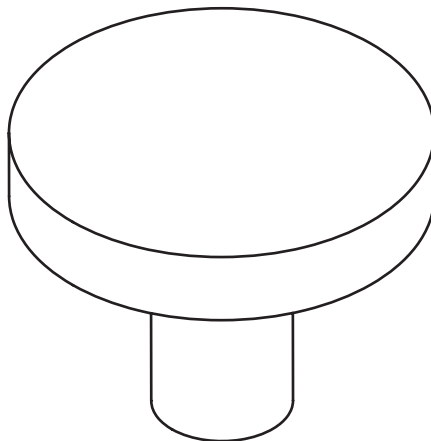

9x  
F01

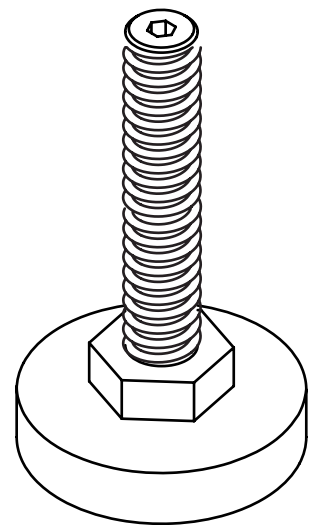

# CHECKLIST

---

## Avant le montage

- Environnement Hauteur sous plafond min. 2,35 m

## Pendant l'installation :

- Alignez soigneusement la plaque de base à son emplacement final afin de limiter les ajustements en fin d'installation.
- Si vous installez plusieurs cabines côte à côte, veillez à ce que la hauteur finale soit identique pour chacune.

## Après l'installation :

- Si la porte est légèrement inclinée ou frotte au sol, ajustez-la à l'aide des pieds de nivellement. Si cela ne suffit pas, reportez-vous à l'étape 27A-B.

## **Before assembly**

- **Environment Ceiling height min. 2.35 m**

## **While installation**

- **Aligning the base plate at the later desired location is crucial for little adjustment work at the end.**
- **When setting up several cabins next to each other, please ensure equal final height.**

## **After Installation**

- **If the door is a little tilted or scratches the floor, adjust via the feet. Only if that does not succeed use step 27A-B.**

# 1

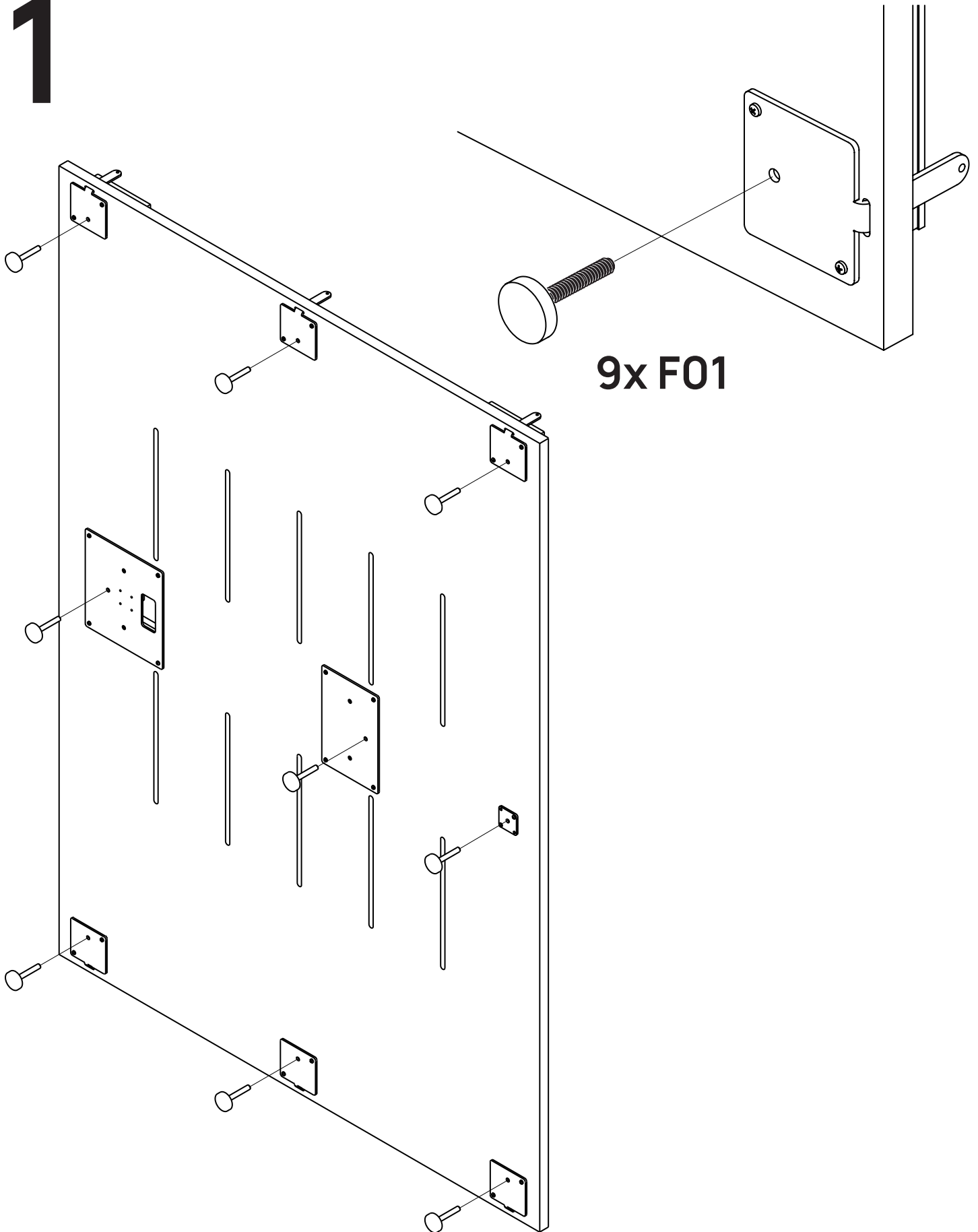

The first step is to install the 9x F01 adjustable feet. To do this, screw the adjustable feet in as far as they will go.

Dans un premier temps, il faut monter les 9x pieds réglables F01. Pour cela, il faut visser les pieds réglables jusqu'à la butée.

# 2

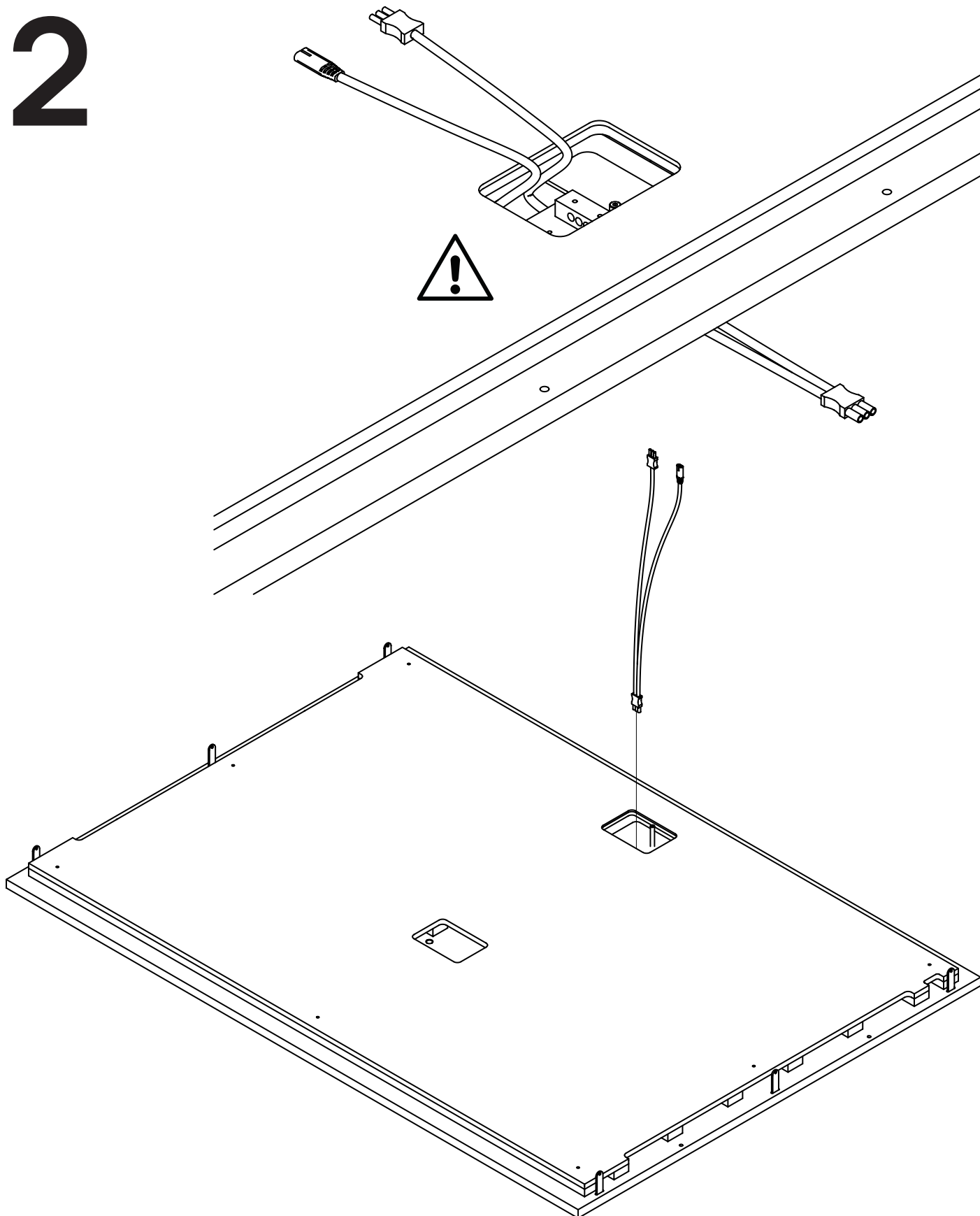

**Run the cable through the rear opening of the base plate so that the single end of the cable is below the base plate and the double end is above it.**

Faites passer le câble par l'ouverture arrière de la plaque de base de manière à ce que l'extrémité simple du câble se trouve sous la plaque de base et l'extrémité double au-dessus.

# 3

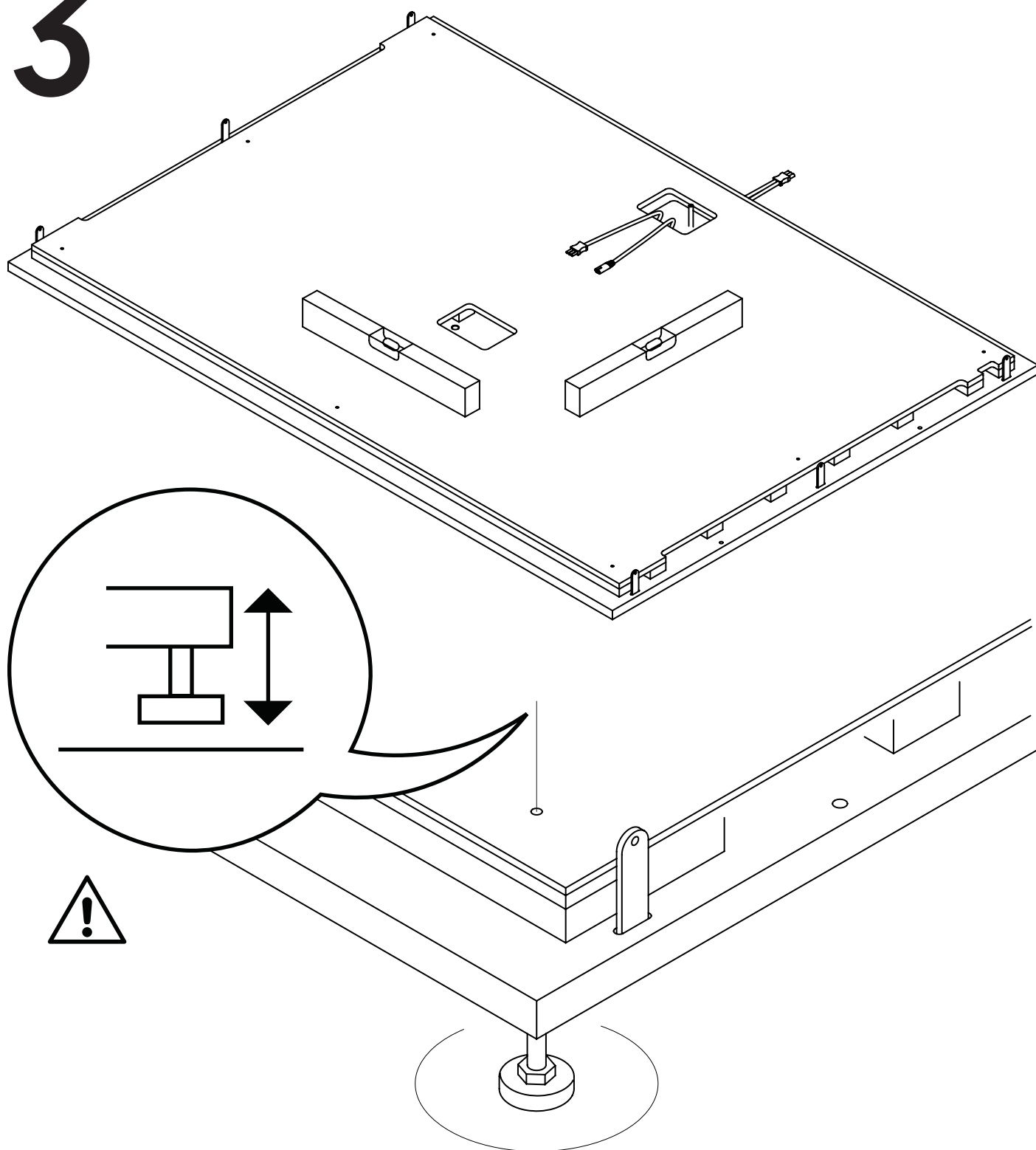

Use a spirit level to ensure that the base element is level and firmly resting on all feet. To align the base element and ensure the cabin stands securely, turn the individual adjustable feet (4 mm Allen key / hex socket) until the base element is evenly and firmly supported on all feet (stand on it to test!) and the bubble in the spirit level is centered.

Utilisez un niveau à bulle pour vous assurer que l'élément de base est de niveau et repose fermement sur tous les pieds. Pour aligner l'élément de base et garantir la stabilité de la cabine, tournez les pieds réglables un par un (clé Allen 4 mm / empreinte hexagonale) jusqu'à ce que l'élément de base repose de manière uniforme et ferme sur tous les pieds (montez dessus pour tester !) et que la bulle du niveau soit centrée.

# 4

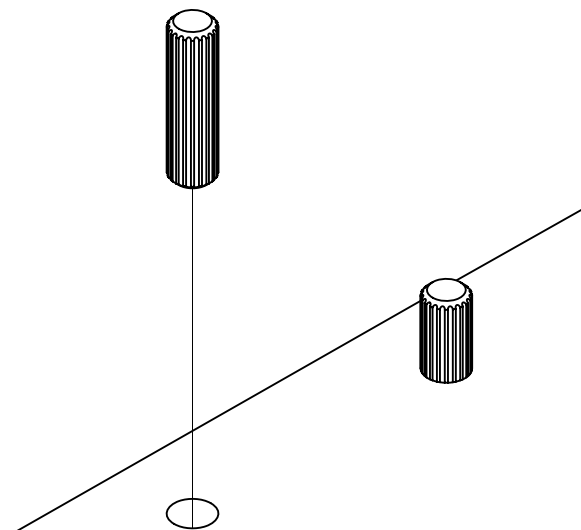

8x D01

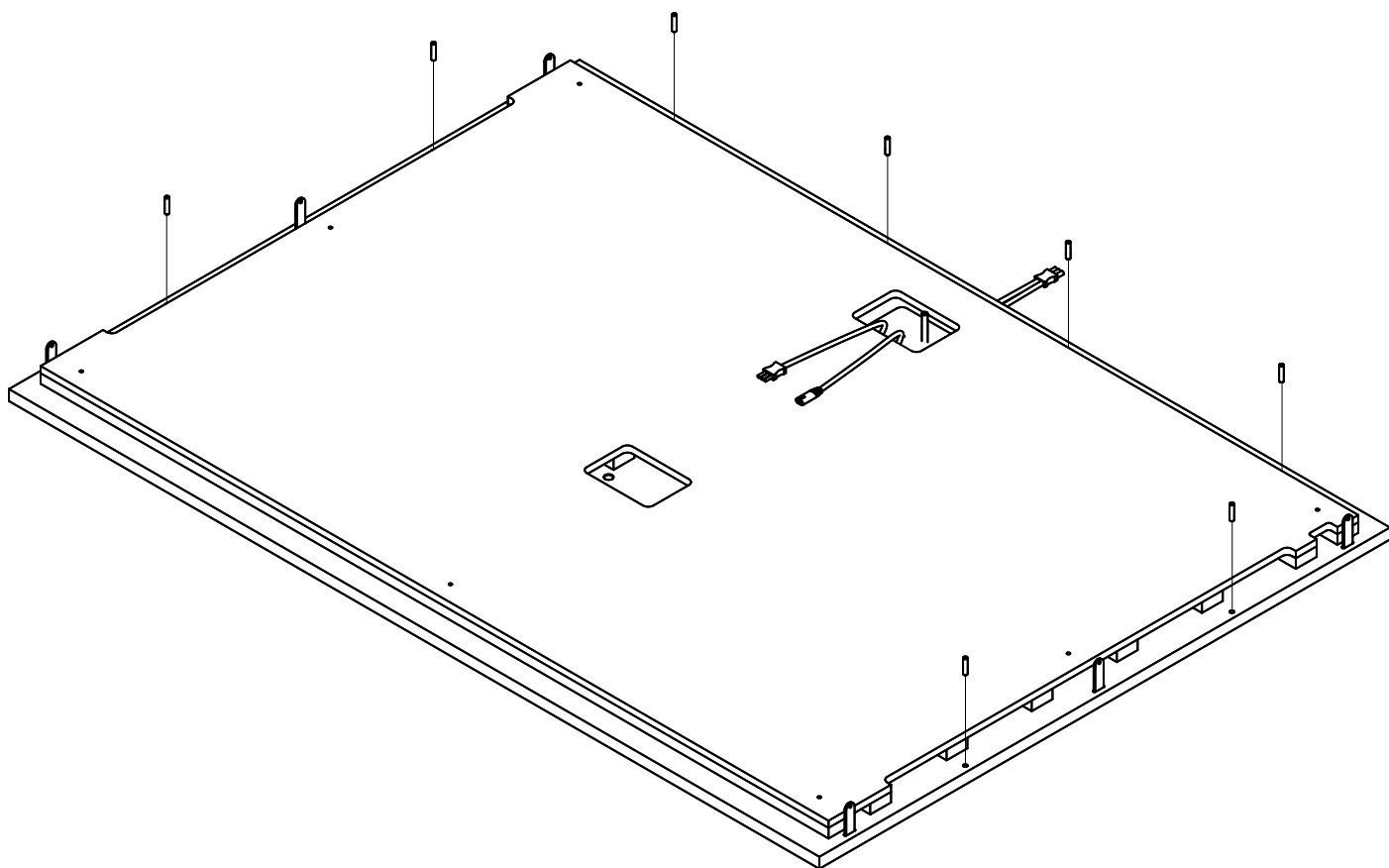

Insert the 8x wooden dowels D01 into the holes provided in the base element.  
Caution! Do not drive the dowels through the decorative layer.

Enfoncez les 8x chevilles en bois D01 dans les trous prévus à cet effet dans l'élément de fond. Attention ! Ne pas enfoncer les chevilles à travers le décor.

16 / 64

# 5

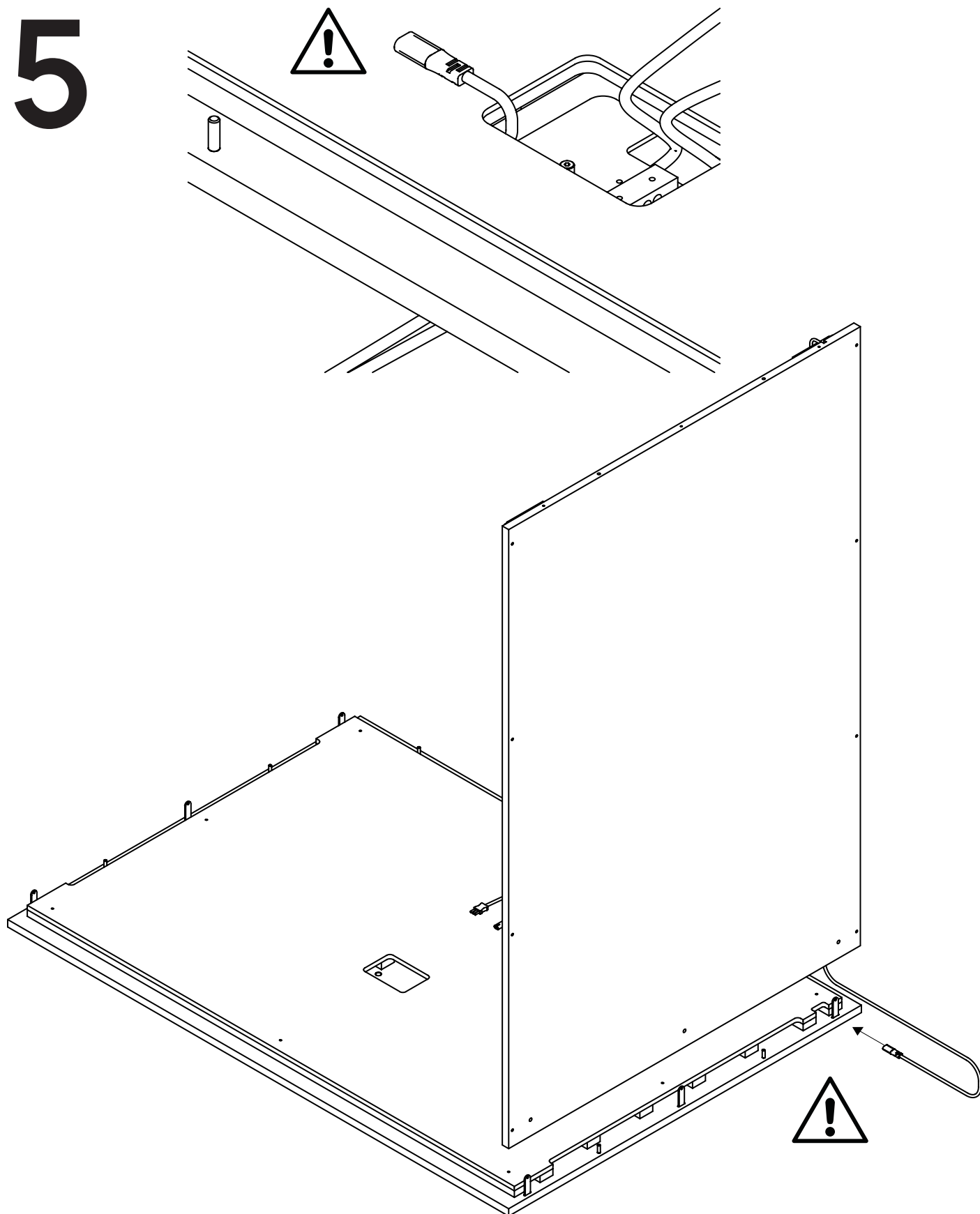

**Run the cable from the right side panel through the corresponding slot in the base plate so that the end of the cable protrudes from the rear opening of the base plate.**

Faites passer le câble depuis la paroi latérale droite à travers la fente correspondante dans la plaque de base, de manière à ce que l'extrémité du câble dépasse de l'ouverture arrière de la plaque de base.

# 6

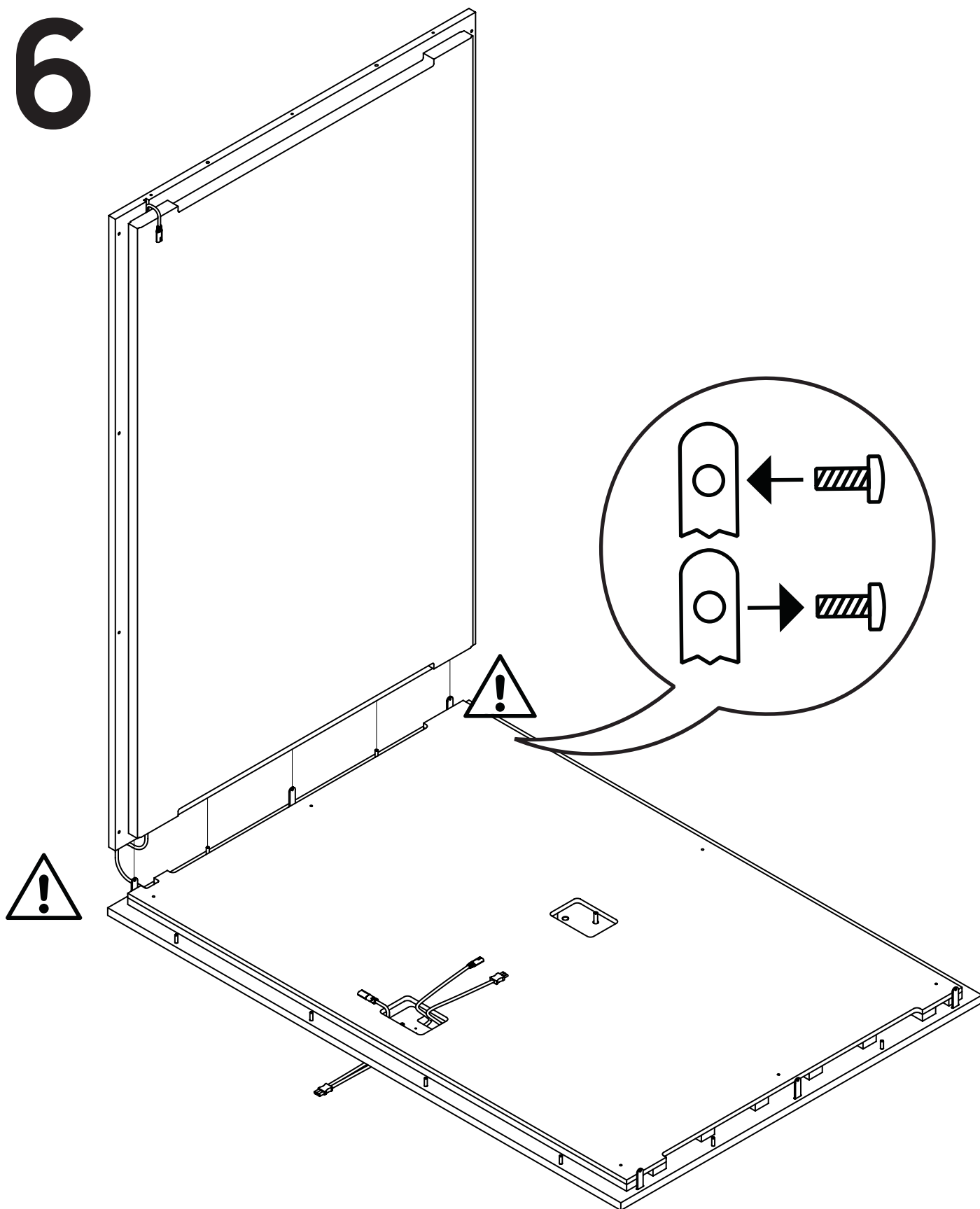

To remove any paint residue: Please screw screw S01 in and out once. Then place the left side panel (2 people required!) on top of the protruding pins of the adjustable feet and the wooden dowels. The left side of the base element is where the ventilation slots are located.

Pour éliminer les éventuels résidus de peinture : veuillez visser puis dévisser la vis S01. Placez ensuite la paroi latérale gauche (à deux personnes !) par le haut sur les tiges saillantes des pieds réglables et les chevilles en bois. Le côté gauche de l'élément de base se trouve là où se trouvent les fentes d'aération.

# 7

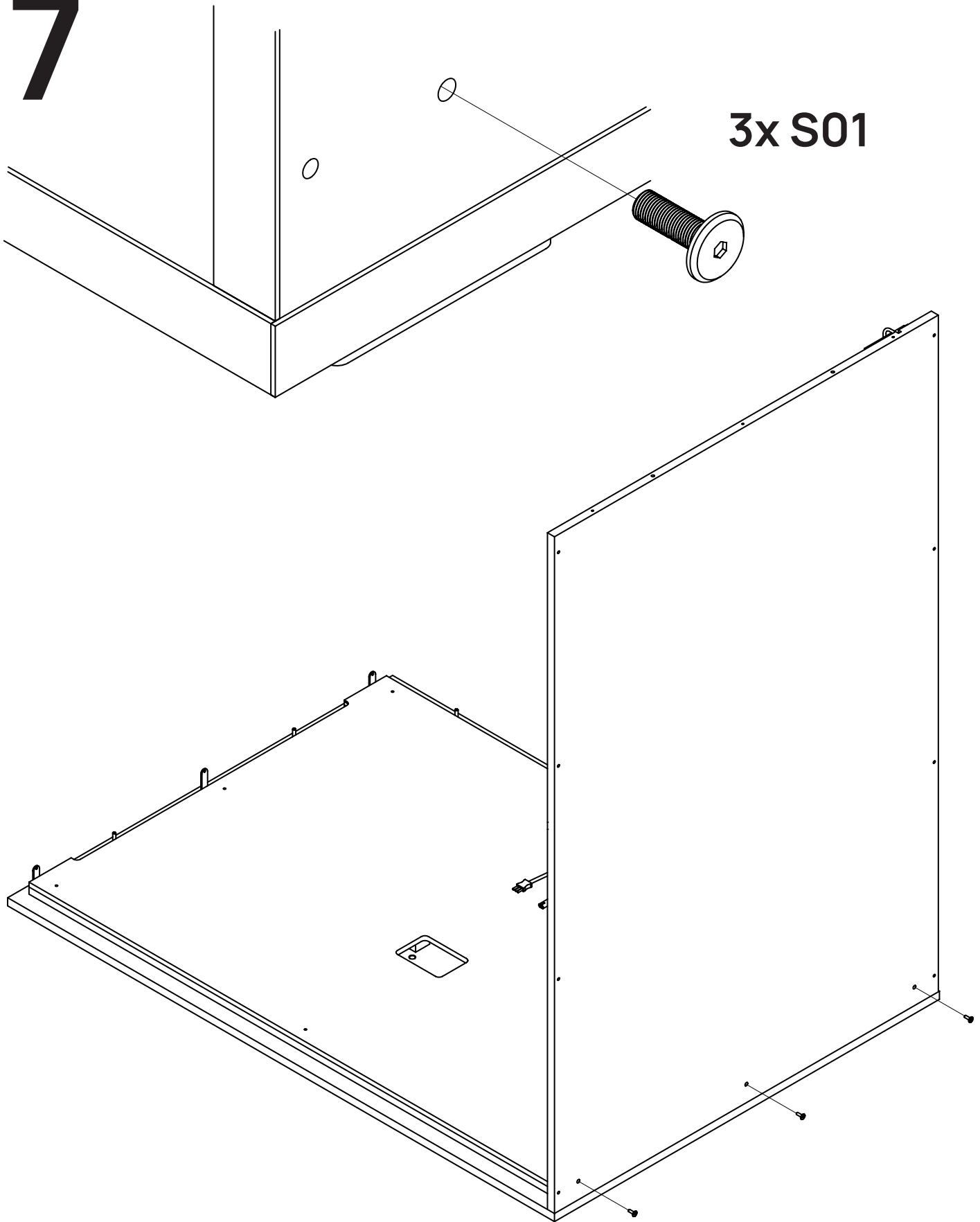

**3x S01**

**Screw the side wall to the metal pins of the adjustable feet using three S01 screws.**

Vissez la paroi latérale aux tiges métalliques des pieds réglables avec trois vis S01.

# 8

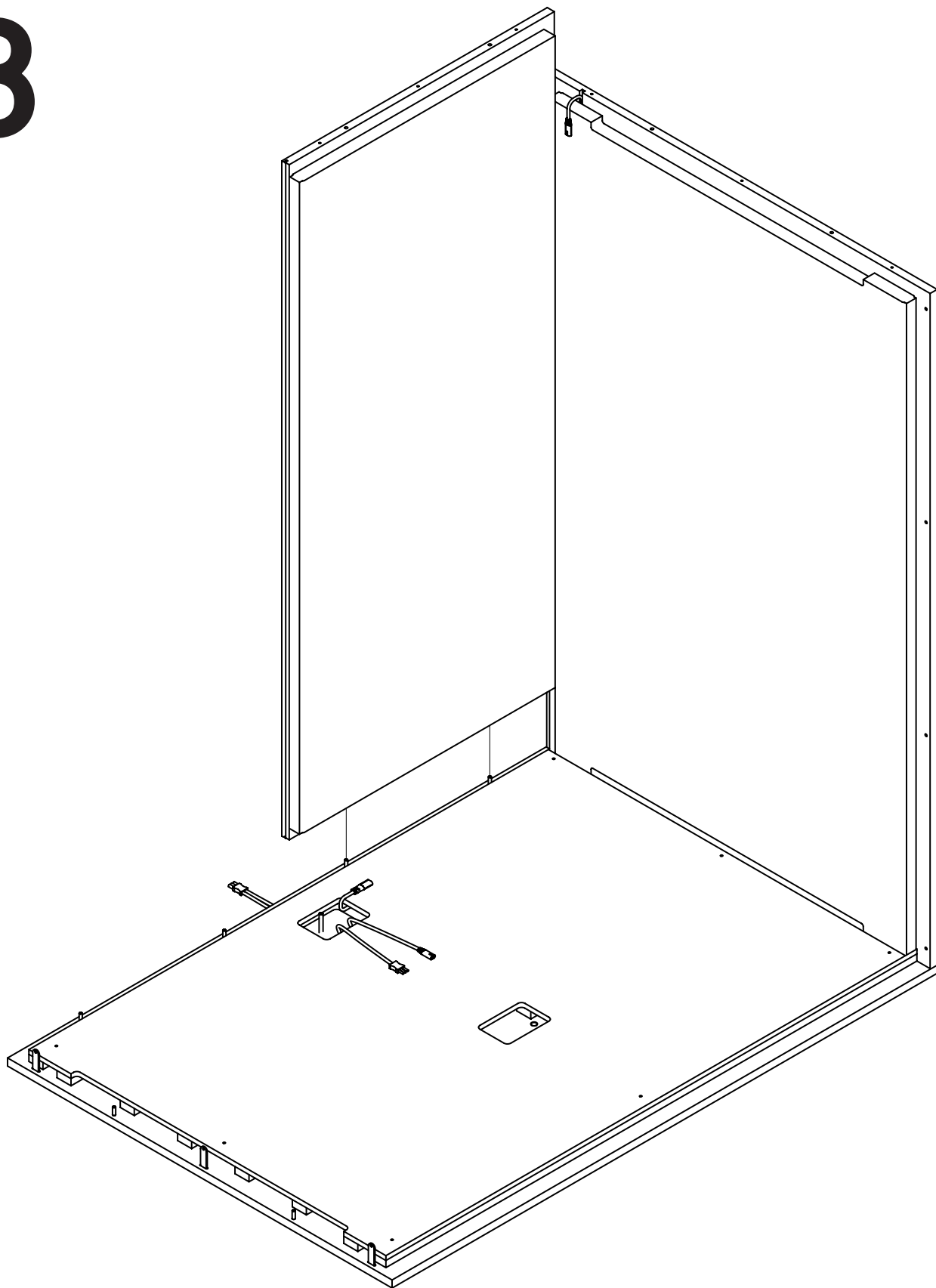

**With two people, place the back wall from above onto the base element, aligning it with the right side wall.**

À deux personnes, placez la paroi arrière par le dessus sur l'élément de base, en l'alignant avec la paroi latérale droite.

# 9

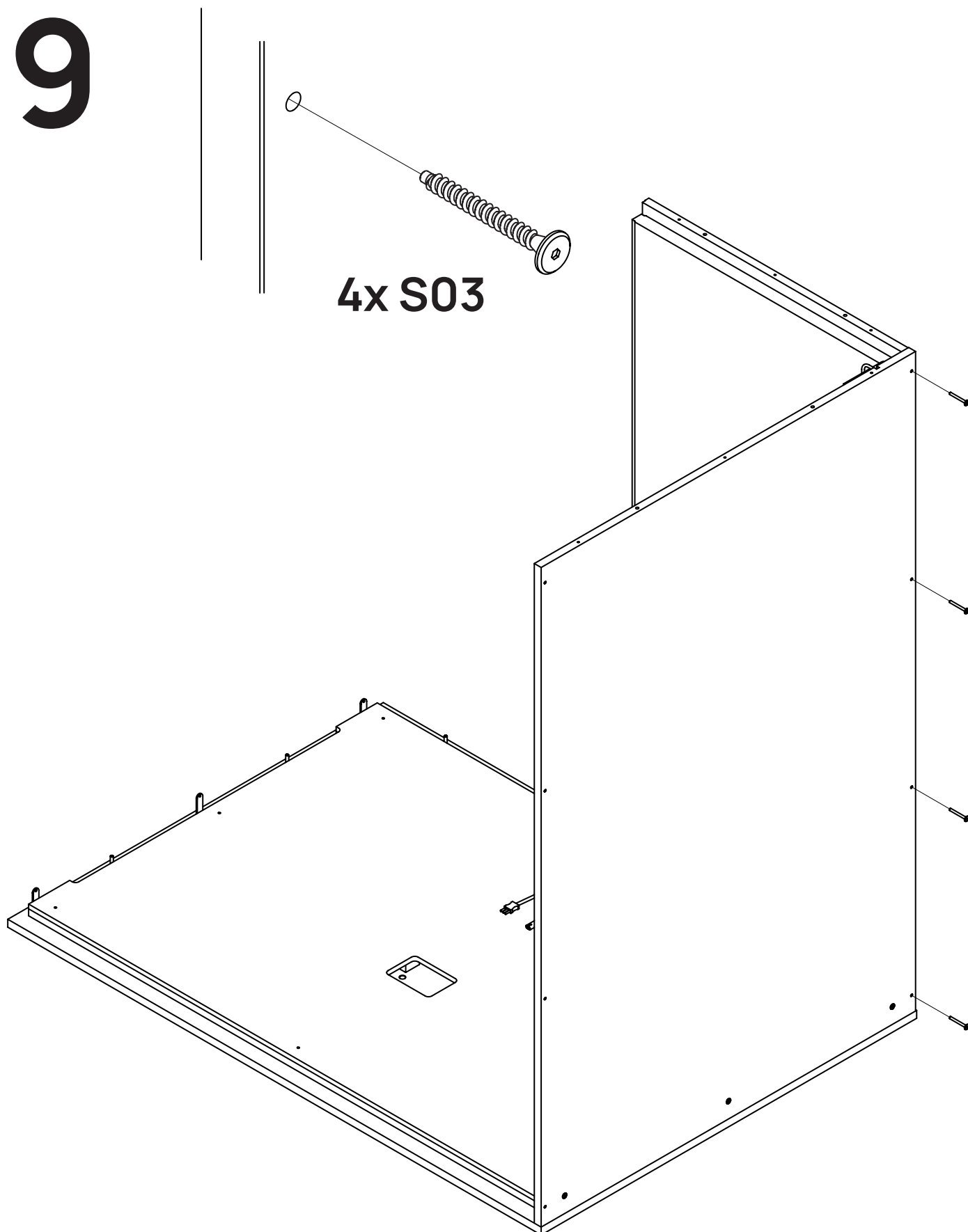

Attach the right side panel to the rear panel using 4x S03 screws.

Fixez la paroi latérale droite à la paroi arrière à l'aide de 4x vis S03.

21 / 64

# 10

## 4x D02

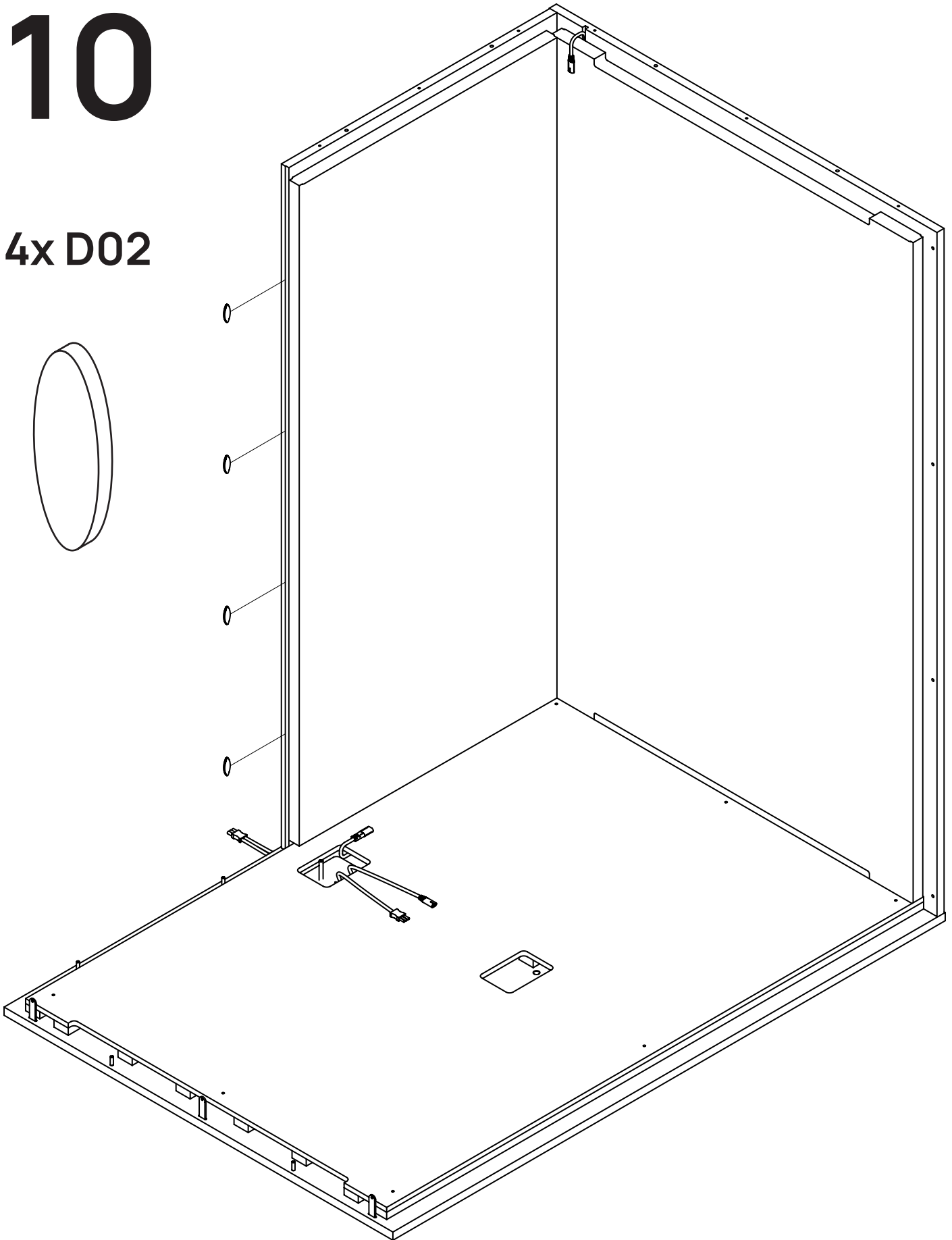

Insert the four flat dowels D02 into the groove of the back wall. Pay attention to the spacing as shown in the illustration.

Insérez les quatre tourillons plats D02 dans la rainure de la paroi arrière. Respectez l'espacement indiqué sur l'illustration.

22 / 64

# 11

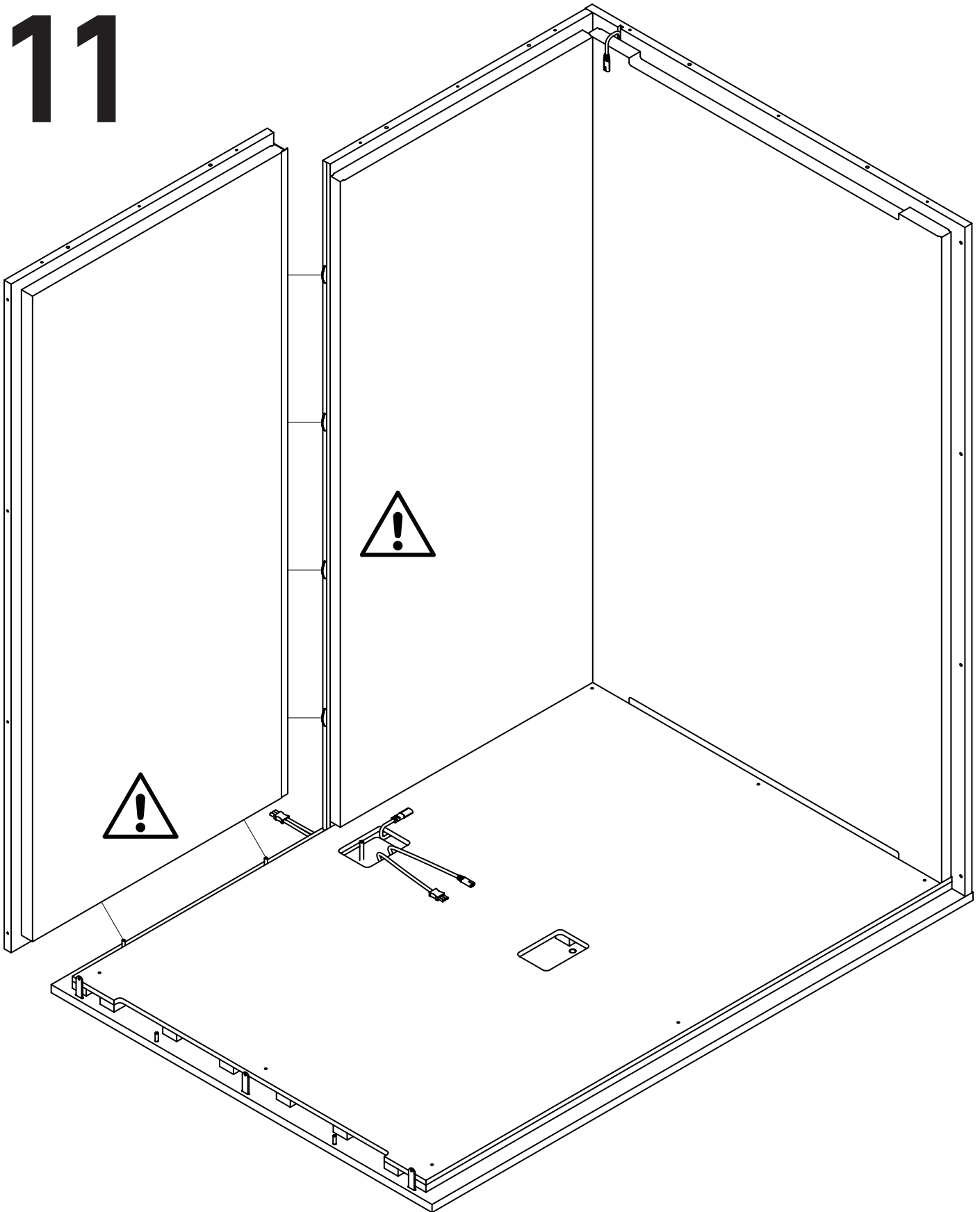

**With two people, place the second back wall from above onto the base element and connect it to the right back wall using the flat dowels.**

À deux personnes, placez la deuxième paroi arrière par le dessus sur l'élément de base et raccordez-la à la paroi arrière droite à l'aide des tourillons plats.

23 / 64

# 12

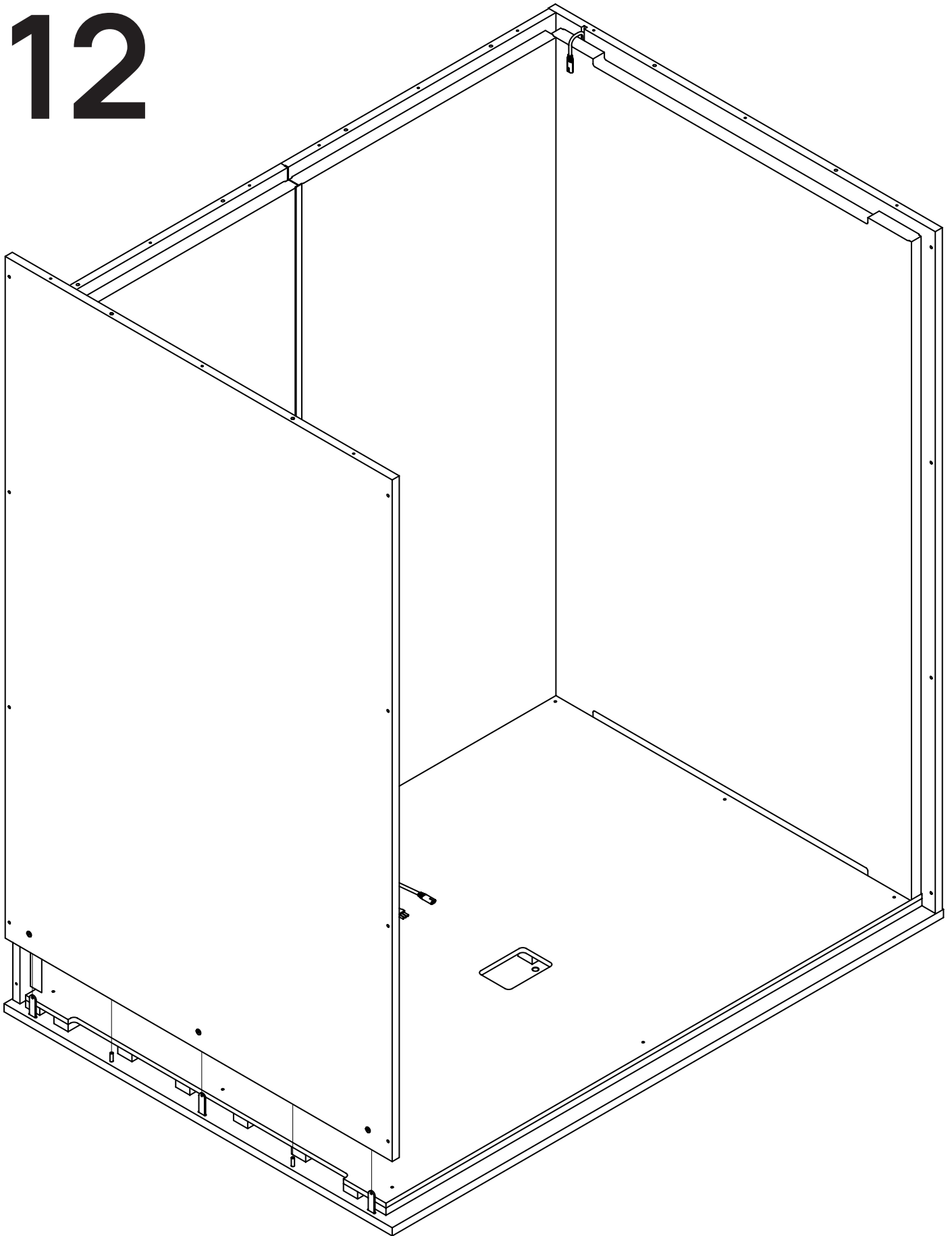

**Insert the left side panel (2 people!) from above onto the protruding metal pins of the adjustable feet and the wooden dowels.**

Insérez la paroi latérale gauche (2 personnes !) par le haut sur les tiges métalliques saillantes des pieds réglables et les chevilles en bois.

24 / 64

# 13

4x S03

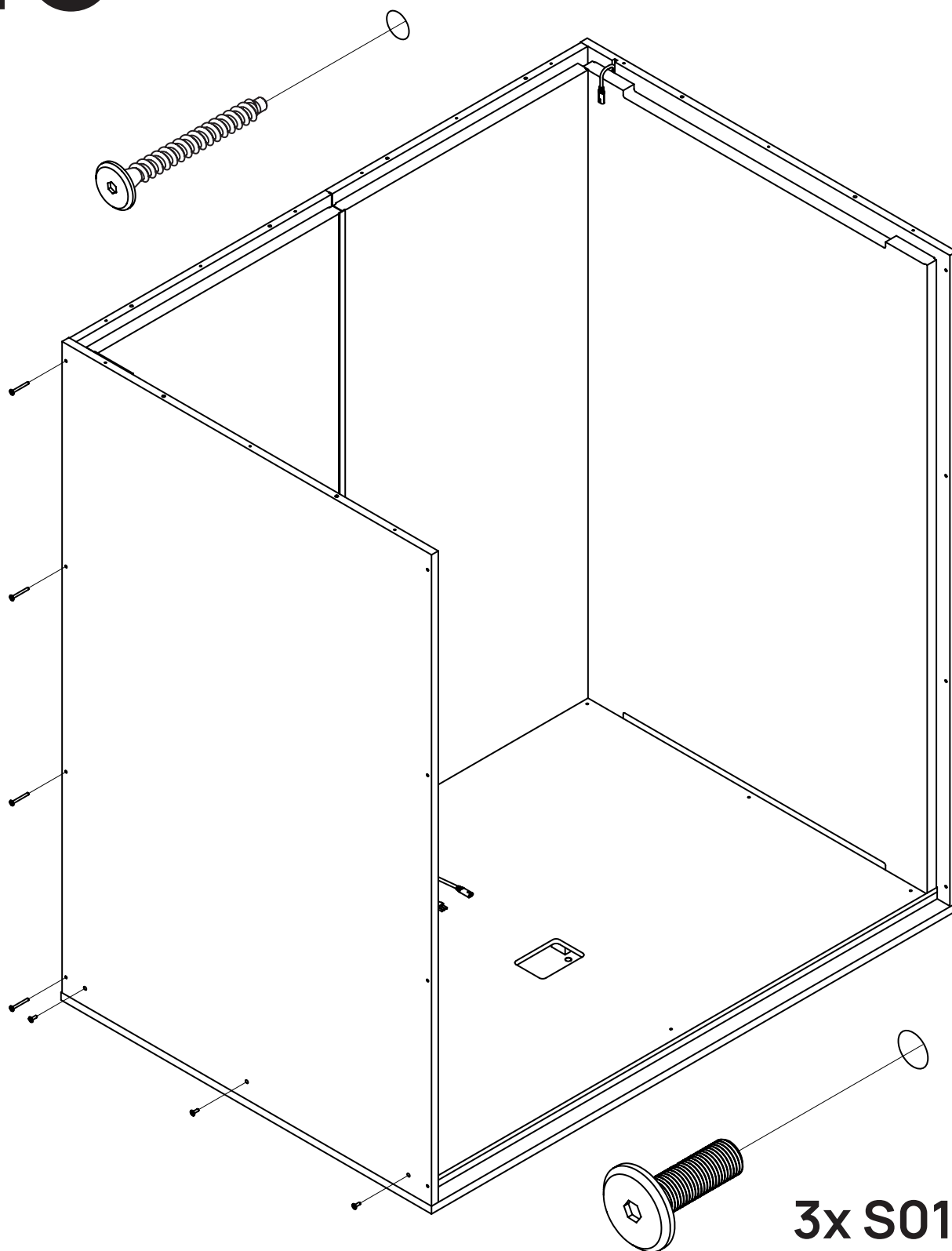

Attach the right side wall to the back wall with 4x S03 screws. Screw the side wall to the metal pins of the adjustable feet using 3x S01 screws.

Fixez la paroi latérale droite à la paroi arrière avec 4 vis S03. Vissez la paroi latérale aux tiges métalliques des pieds réglables avec 3 vis S01.

25 / 64

# 14

8x D01

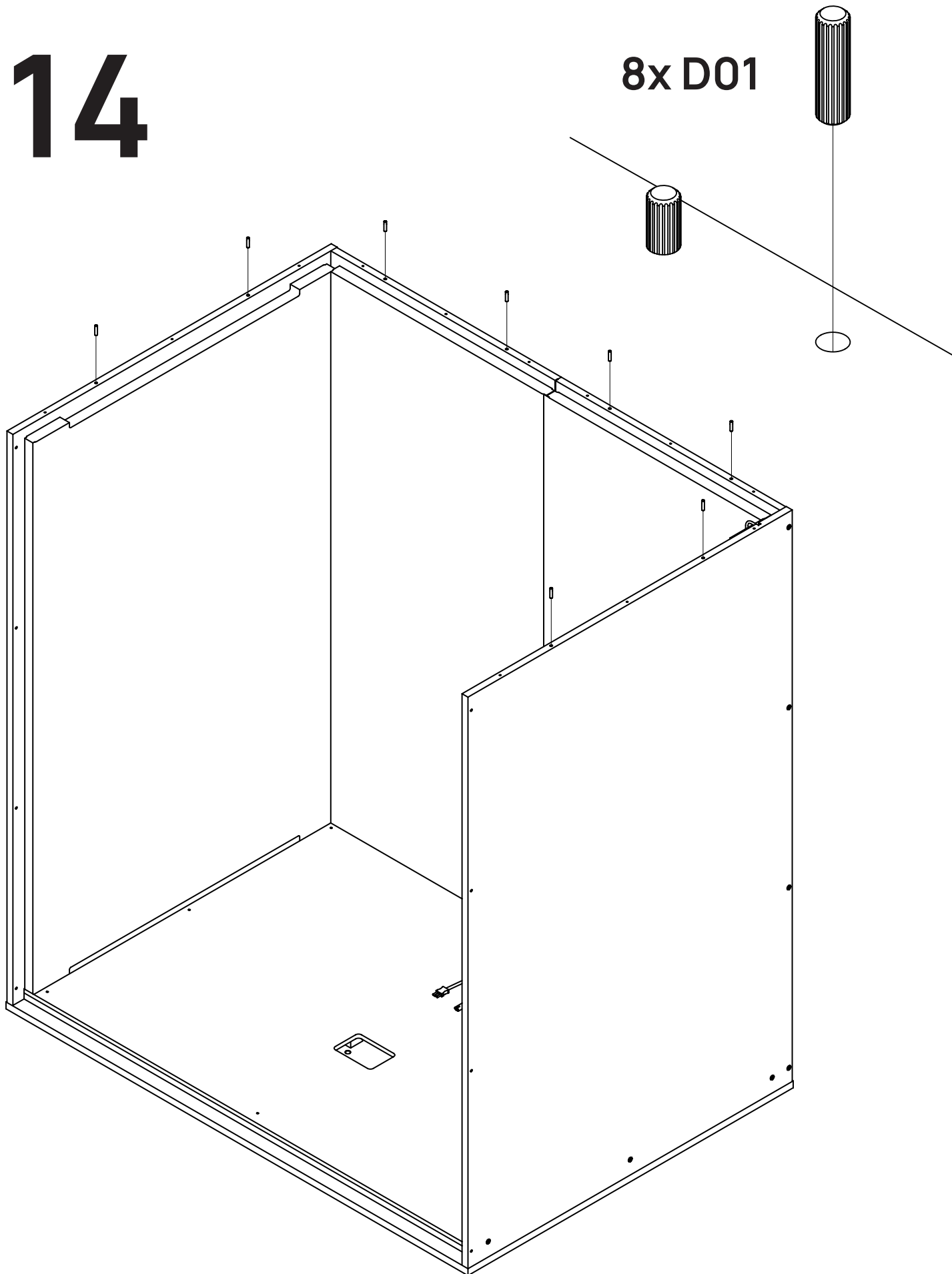

Insert 8x wooden dowels D01 into the holes provided at the top of the rear wall and side walls.

Insérez 8x chevilles en bois D01 dans les trous prévus à cet effet dans la paroi arrière et les parois latérales.

26 / 64

# 15

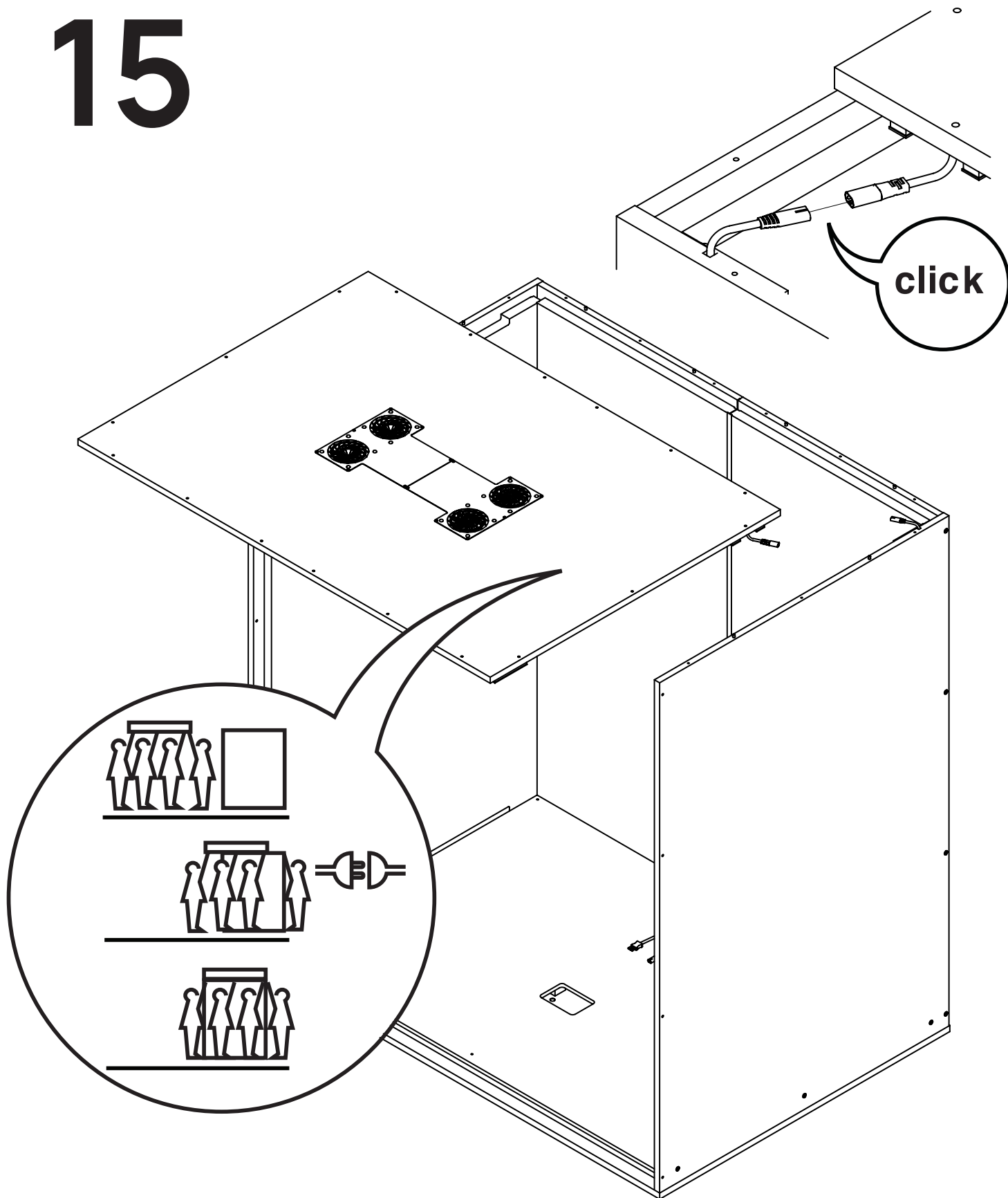

Lift the ceiling element (4 people!) onto the cabin, set it down briefly and connect the power cables from the ceiling element and rear wall. Once the plug connection has been made, lift the ceiling element into its final position so that the wooden dowels disappear into the holes.

Soulevez l'élément de plafond (4 personnes !) sur la cabine, posez-le brièvement et raccordez les câbles électriques de l'élément de plafond et de la paroi arrière. Une fois le raccordement effectué, soulevez l'élément de plafond jusqu'à sa position finale afin que les chevilles en bois disparaissent dans les trous.

# 16

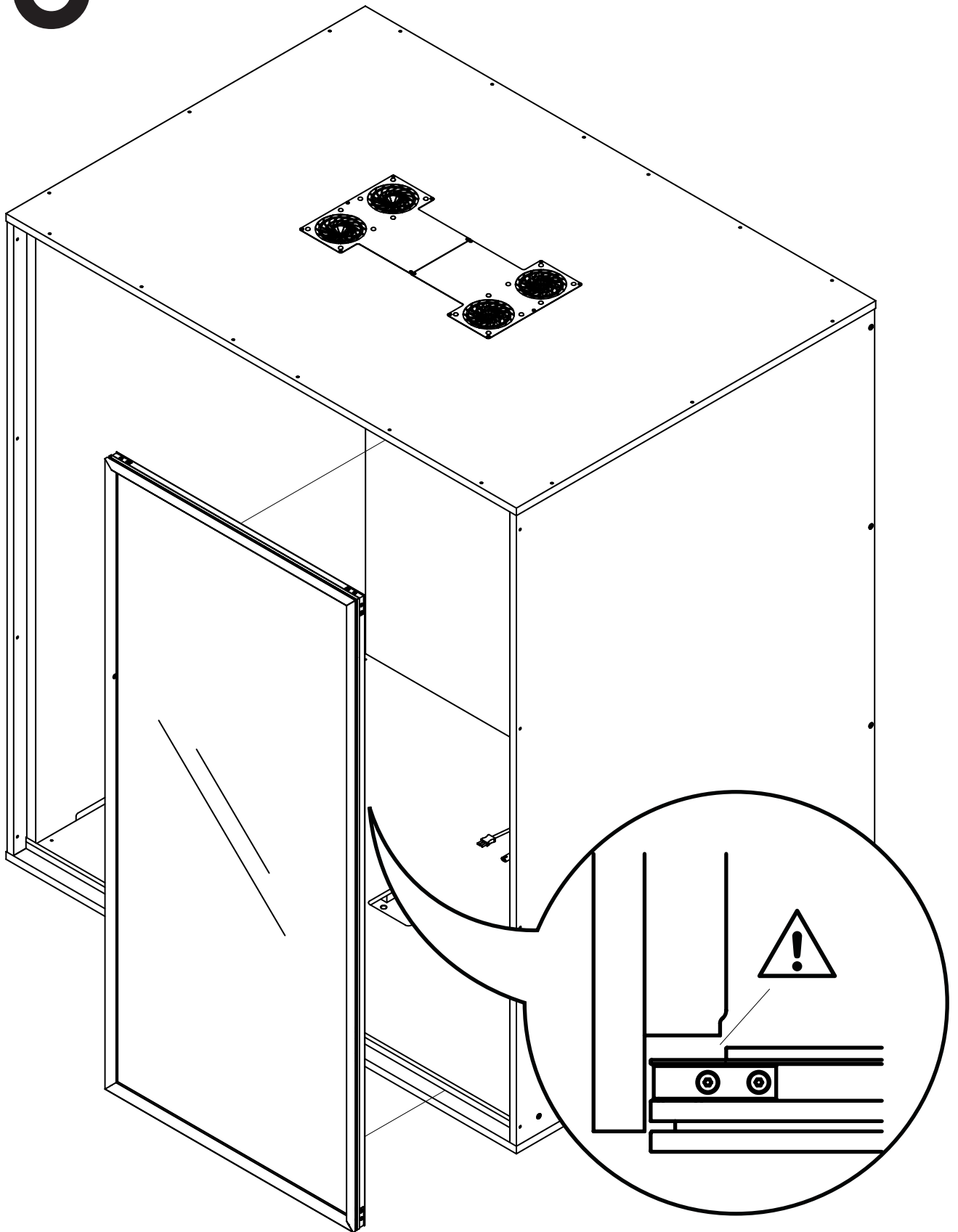

**Place the glass front panel (2 people!) on the base element and the right side panel. Caution! Press the acoustic material behind the panel.**

Placez la paroi avant en verre (2 personnes !) sur l'élément de base et la paroi latérale droite. Attention ! Enfoncez le matériau acoustique derrière le cache.

# 17

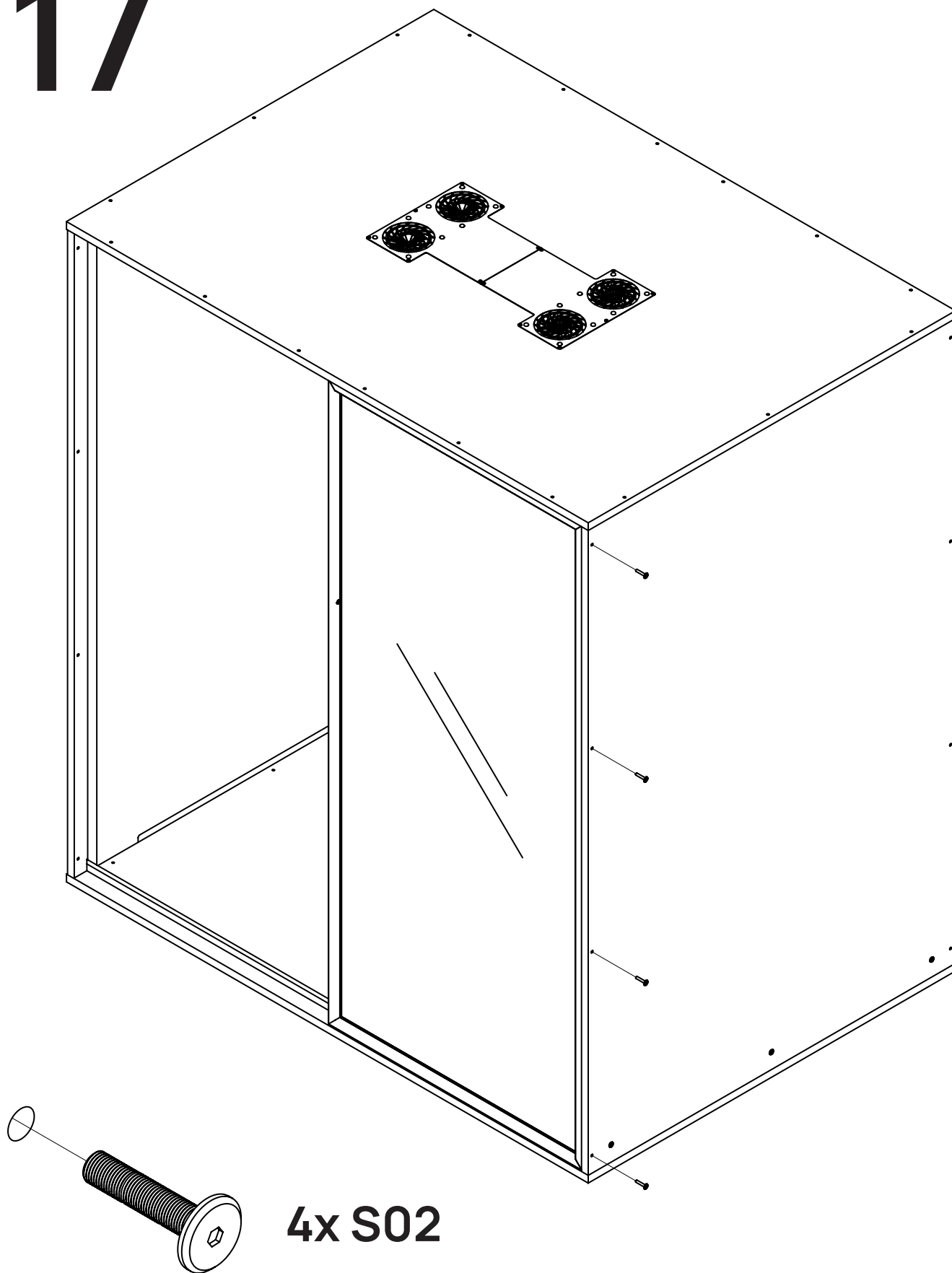

Screw the glass front panel to the right side panel of the cabin using 4x S02 screws.

Vissez la paroi avant en verre à la paroi latérale droite de la cabine à l'aide de 4x vis S02.

# 18

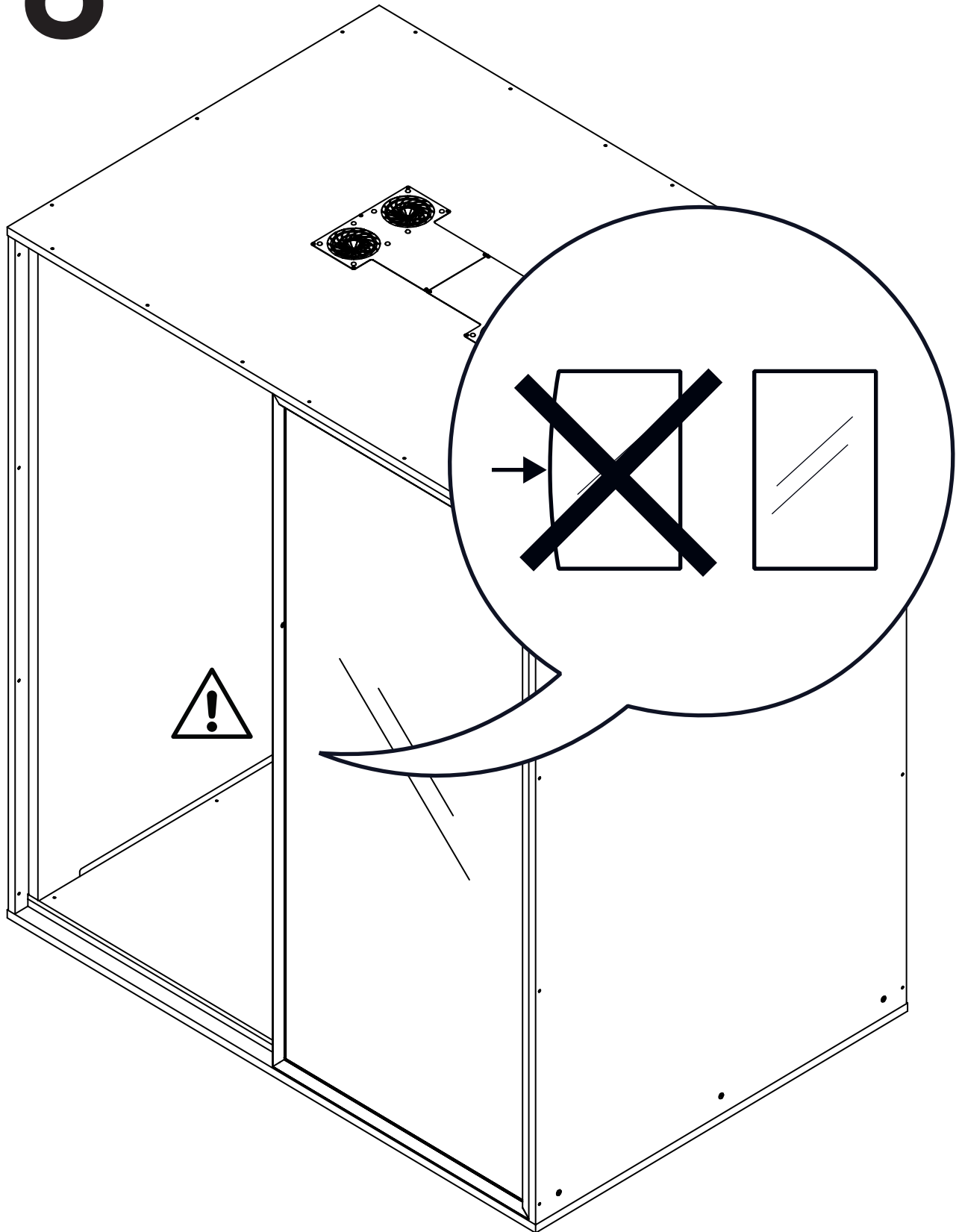

**WARNING:** The frame of the glass front wall may spread apart during installation. Press against the outer edge of the frame to straighten it again.

**ATTENTION :** Le cadre de la paroi vitrée avant peut s'écarter lors de la pose. Appuyez donc sur le bord extérieur du cadre pour le redresser.

# 19

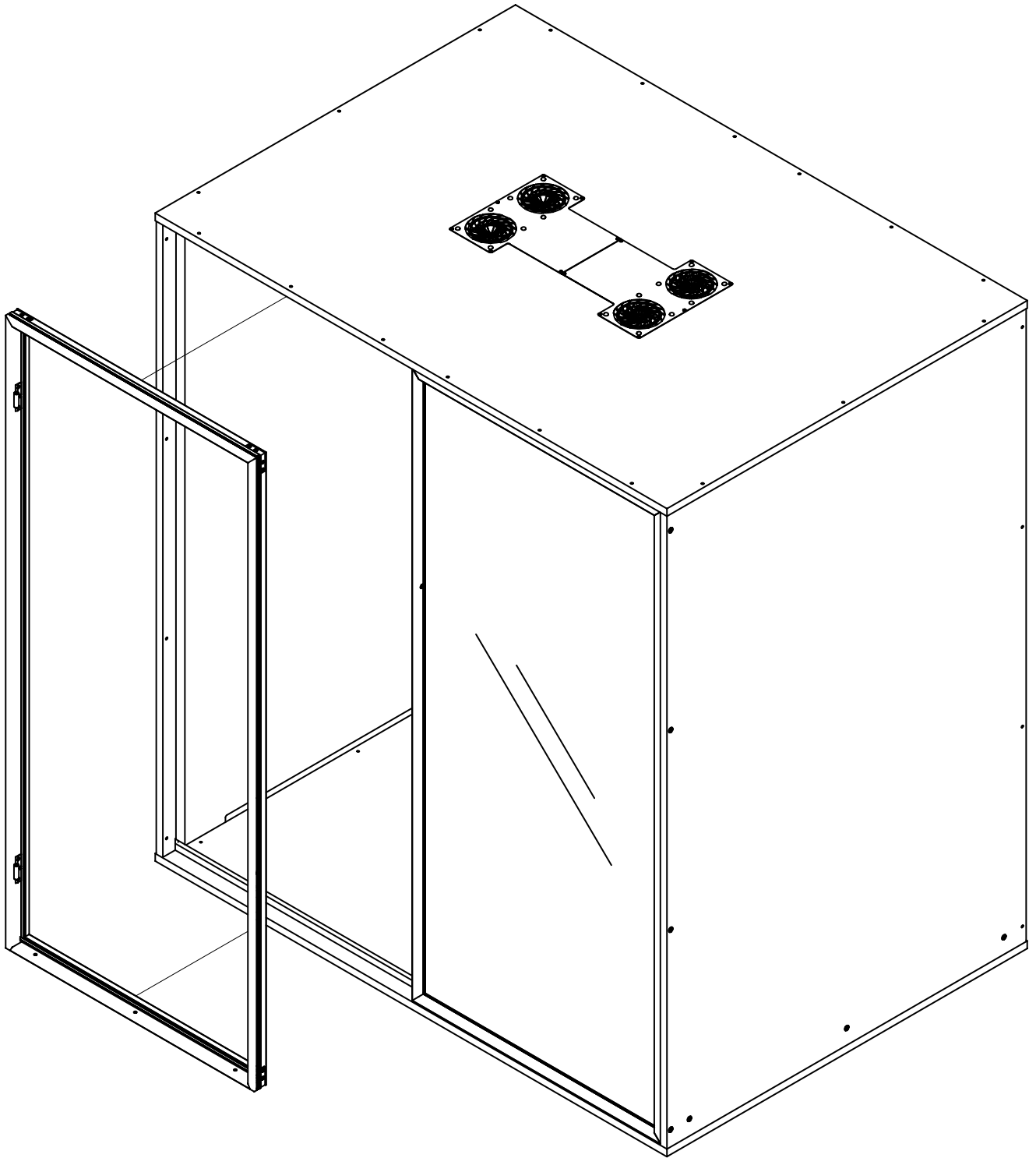

With two people, lift the door frame and place it in the left front of the cabin.  
Caution! Press the acoustic material behind the panel.

À deux personnes, soulevez le cadre de porte et insérez-le dans la partie avant gauche de la cabine. Attention ! Enfoncez le matériau acoustique derrière le cache.

# 20

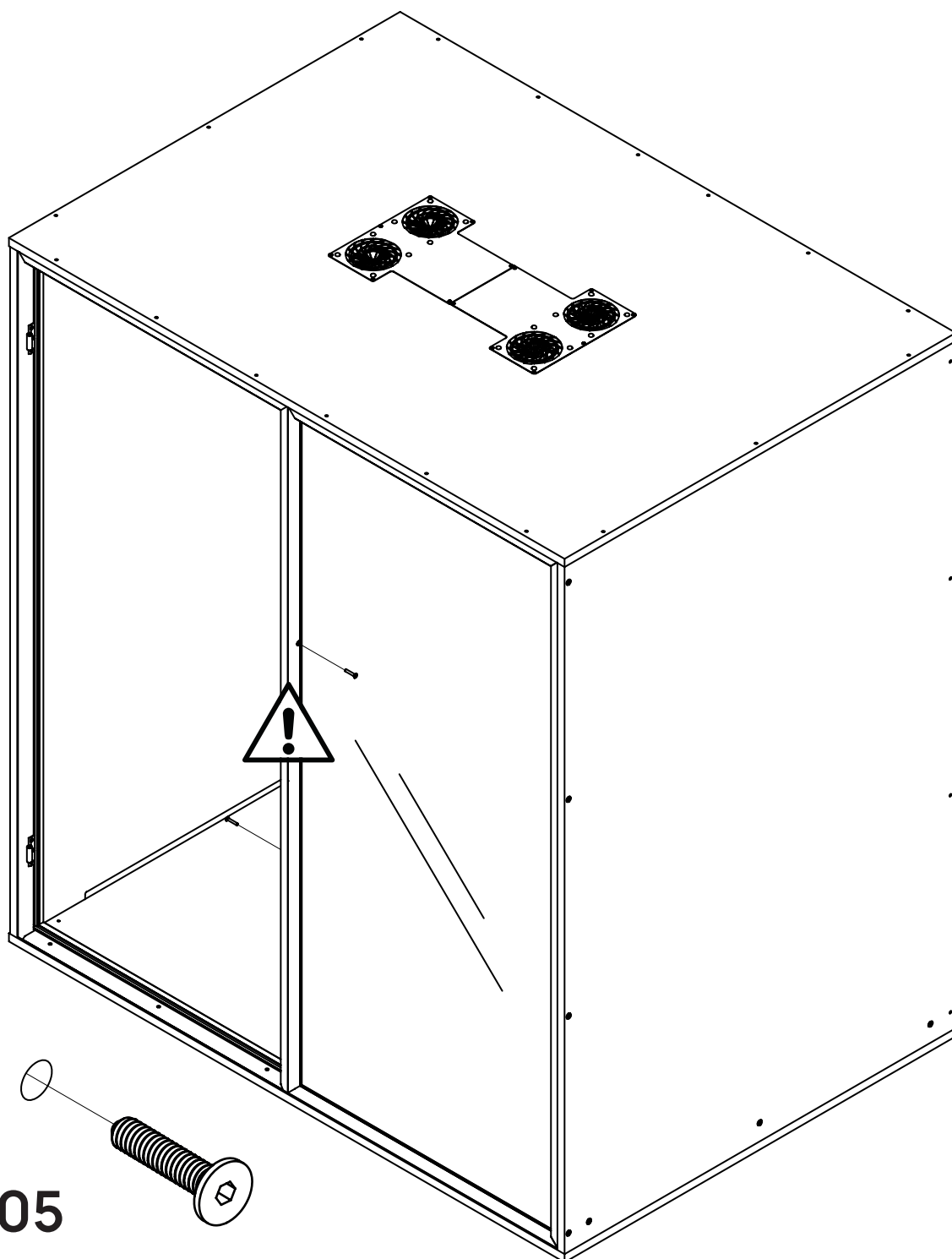

**2x S05**

Screw the door frame and the glass front panel together using two S05 screws.

Vissez le cadre de porte et la façade en verre à l'aide de deux vis S05.

# 21

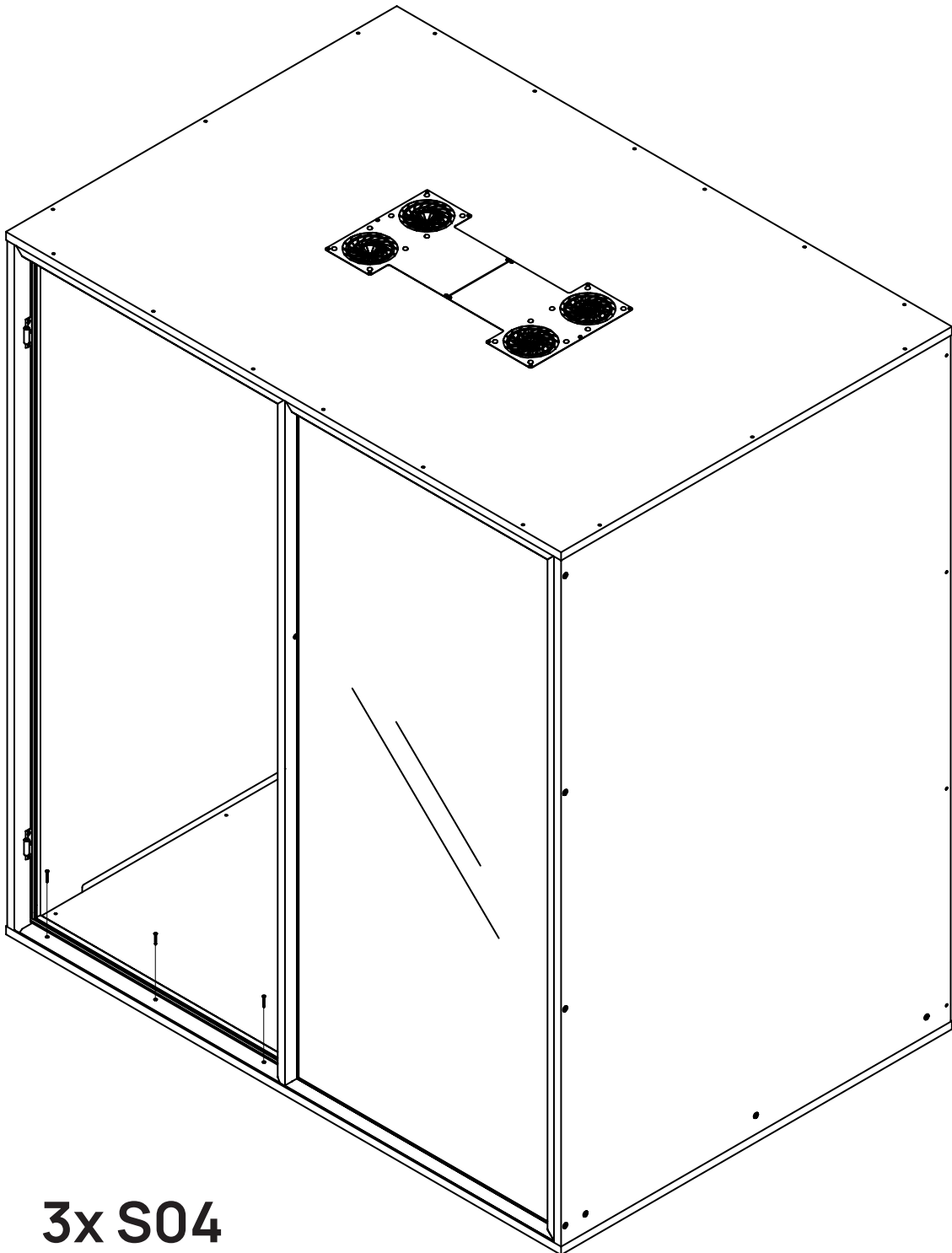

**3x S04**

To attach the frame to the base, use 3x S04 screws.

Pour fixer le cadre à la base, utilisez 3x vis S04.

# 22

## 4x S02

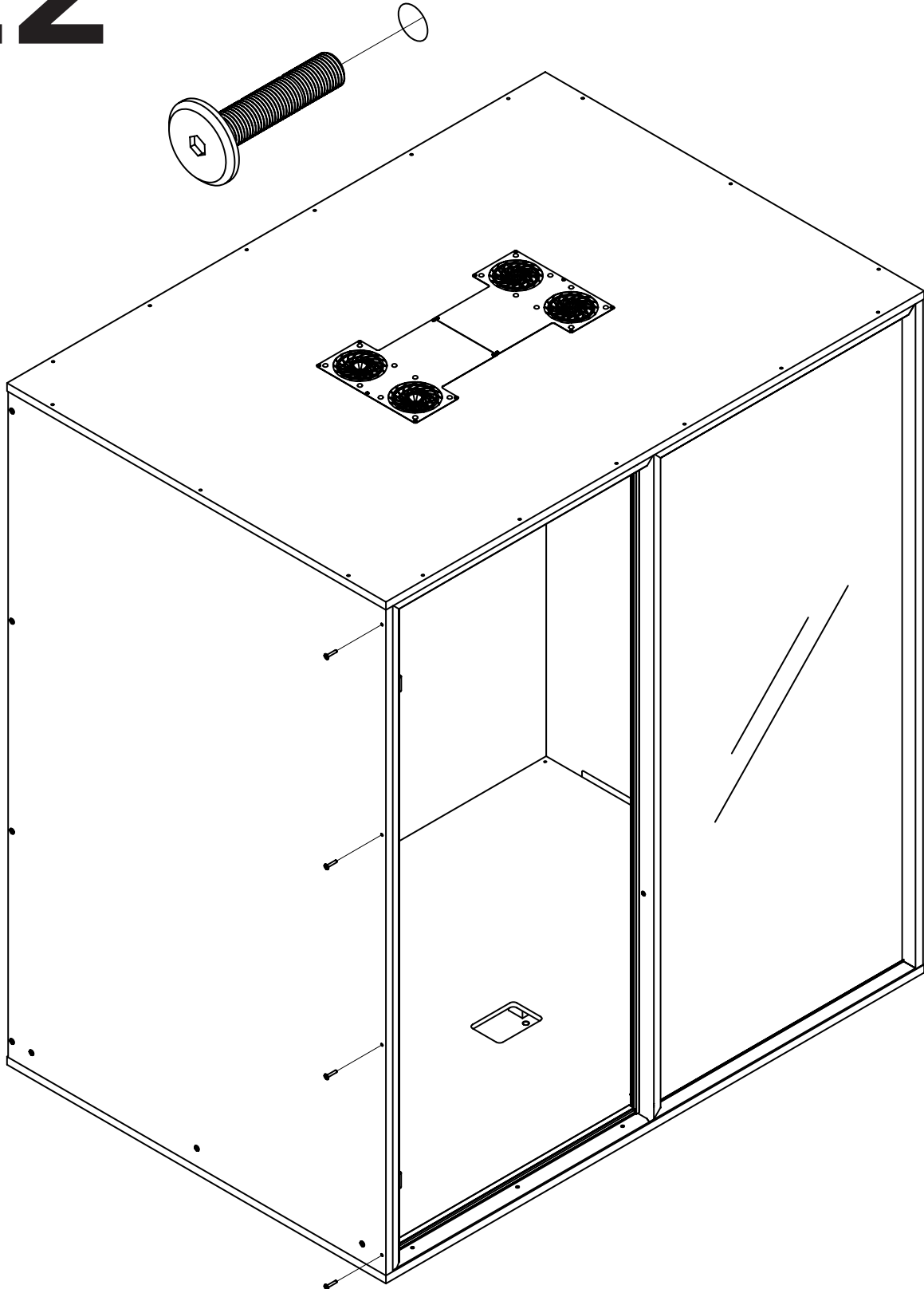

Screw the door frame to the left side wall of the cabin using four S02 screws.

Vissez le cadre de porte à la paroi latérale gauche de la cabine à l'aide de quatre vis S02.

34 / 64

# 23

## 12x S03

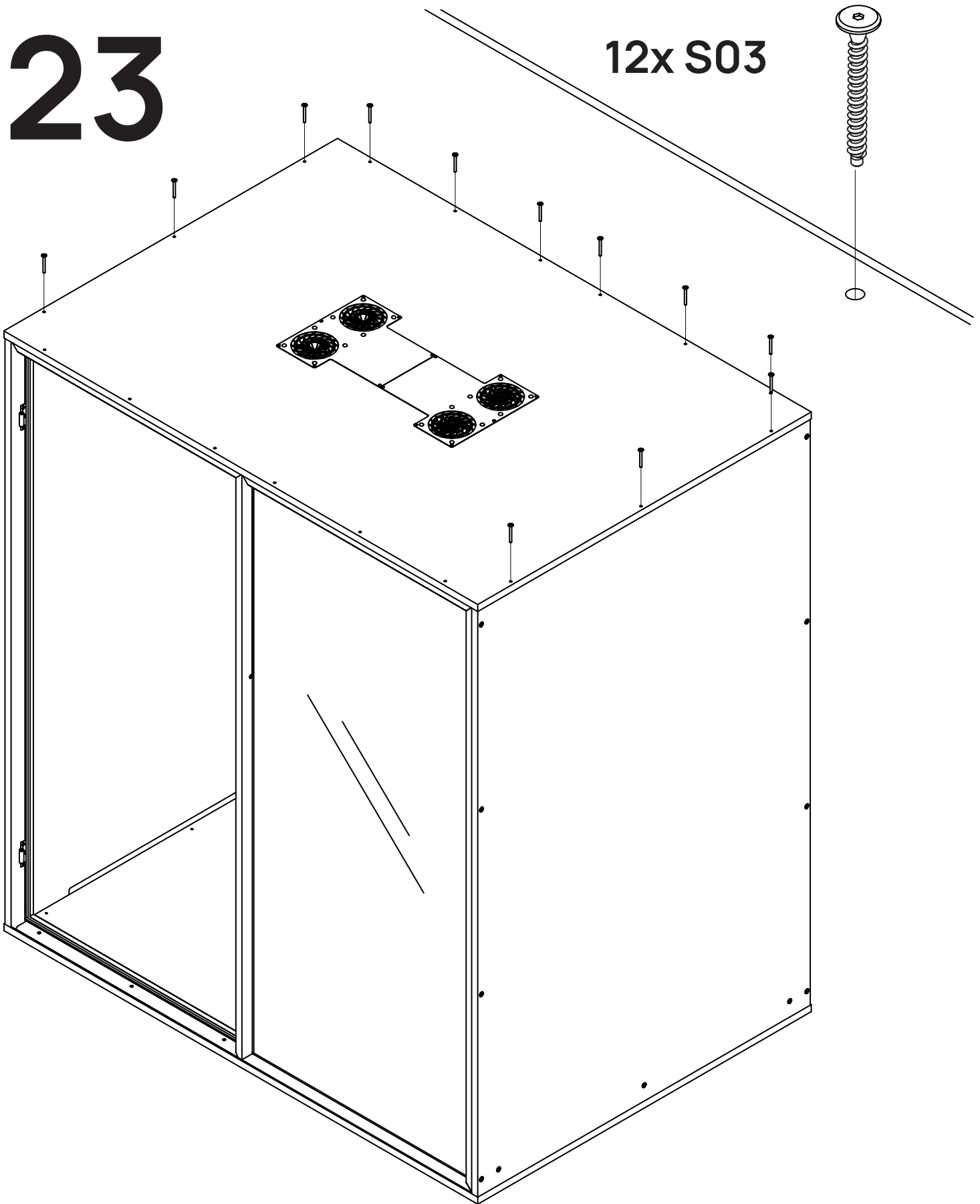

Secure the rear, left and right parts of the ceiling element to the rear wall and side walls from above using 12x S03 screws. Use a ladder to help you with this.

Fixez les parties arrière, gauche et droite de l'élément de plafond par le haut à l'aide de 12x vis S03 sur la paroi arrière et les parois latérales. Utilisez une échelle pour cela.

35 / 64

# 24

6x S02

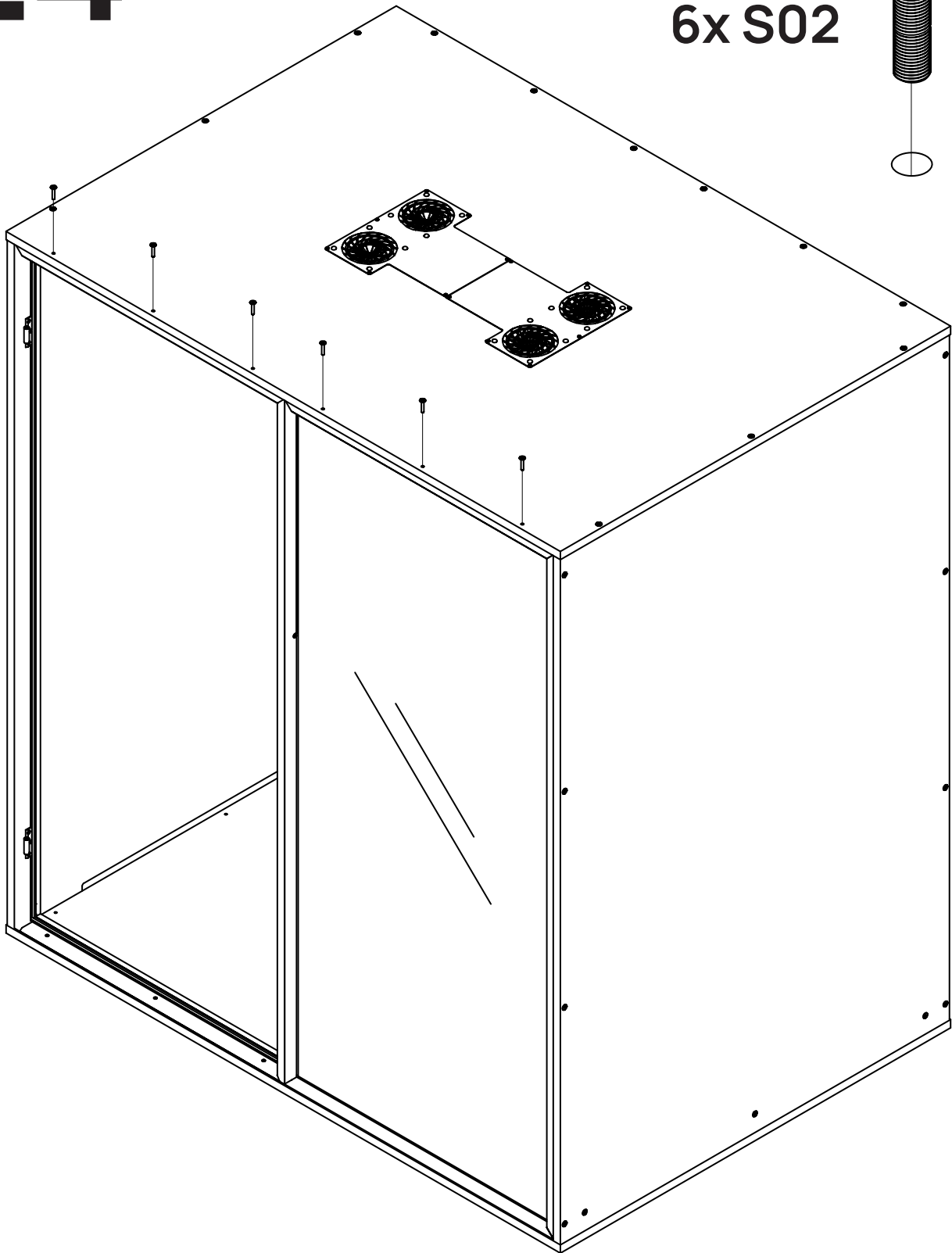
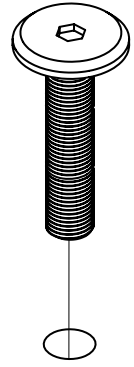

To secure the cover permanently, use 6x S02 screws for the front panel.

Pour fixer définitivement le couvercle, utilisez 6x vis S02 pour la paroi avant.

36 / 64

# 25

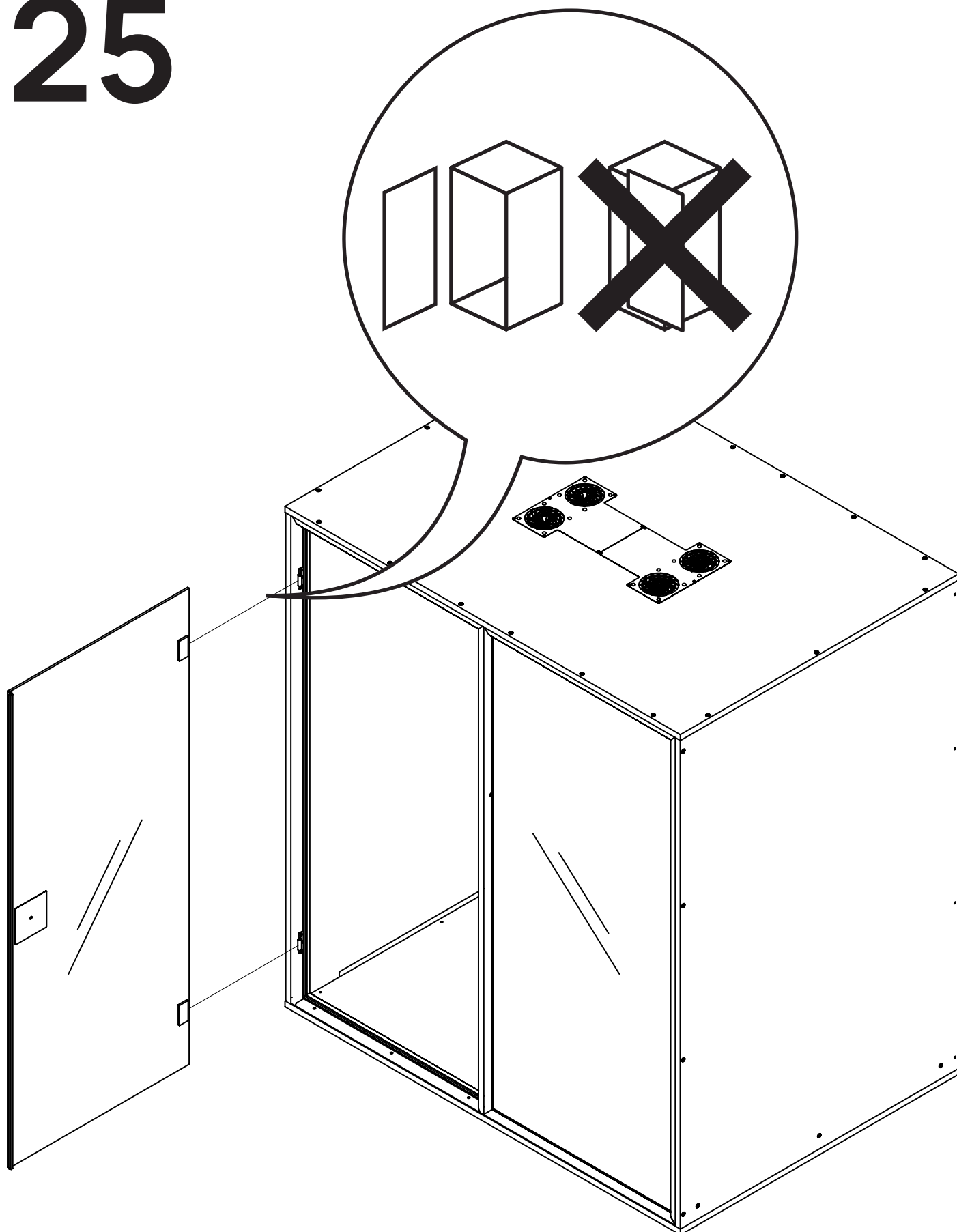

Lift the door (2 people!) into the hinges. Make sure that the door is wide open when you hang it. This makes it easier.

Soulevez la porte (à deux personnes !) pour la placer dans les charnières. Veillez à ce que la porte soit grande ouverte lorsque vous la suspendez. Cela facilitera la tâche.

37 / 64

# 26

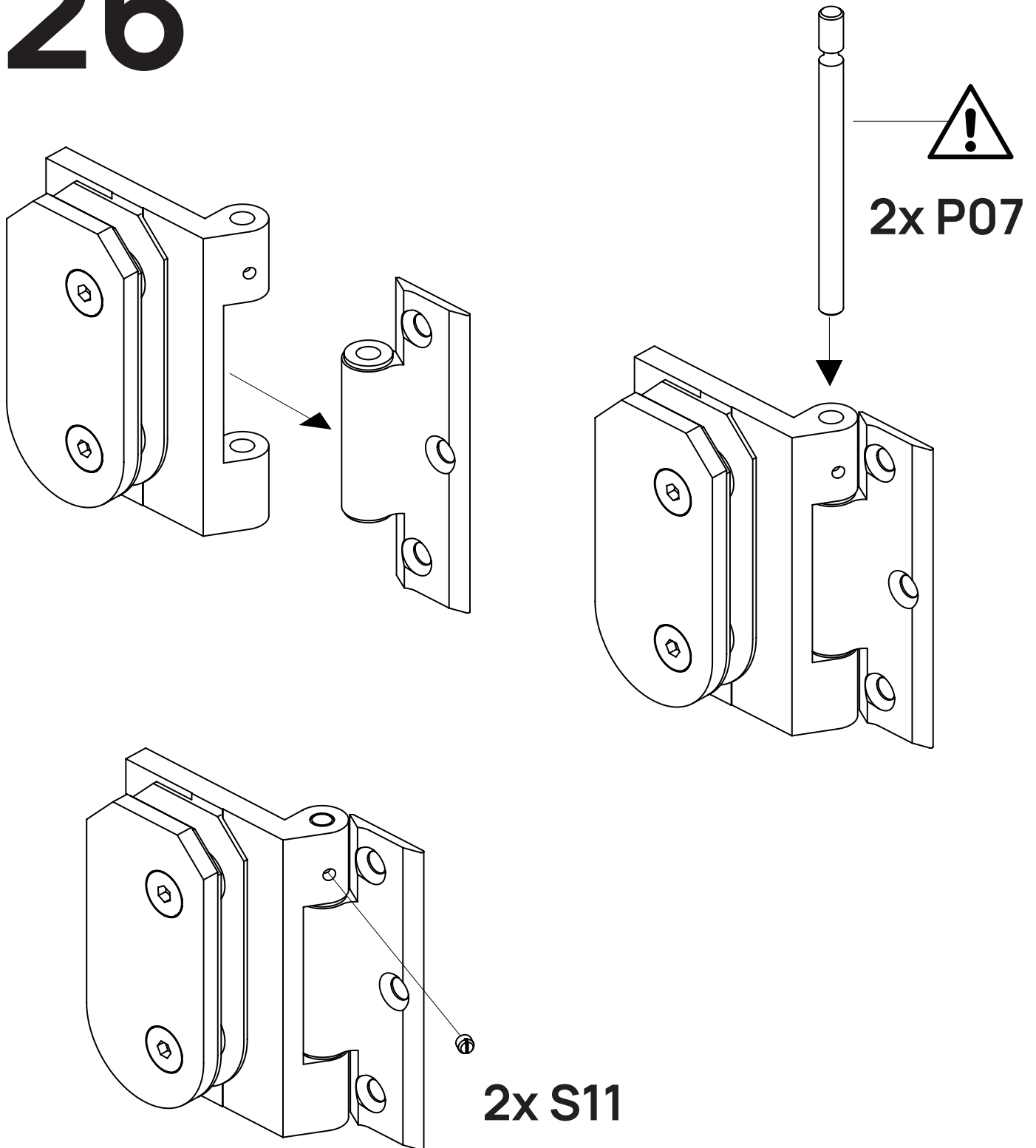

The hinges are inserted into the top and bottom hinges and secured with pin P07. **WARNING:** The groove of the pin must be facing upwards. Make sure the pins are fully seated in the hinge and do not protrude. If the pin does not go in, it may be because the set screw S08 is screwed in too far. **WARNING:** After installing the pin, make sure the set screw S08 is fully screwed in.

Les charnières sont insérées en haut et en bas dans les gonds et fixées avec la goupille P07. **ATTENTION :** La rainure de la goupille doit être orientée vers le haut. Assurez-vous que les goupilles sont complètement insérées dans le gond et ne dépassent pas. Si la goupille ne rentre pas, cela peut être dû au fait que la vis sans tête S08 est trop vissée. **ATTENTION :** Après l'installation de la goupille, assurez-vous que la vis sans tête S08 est entièrement vissée.

# 27

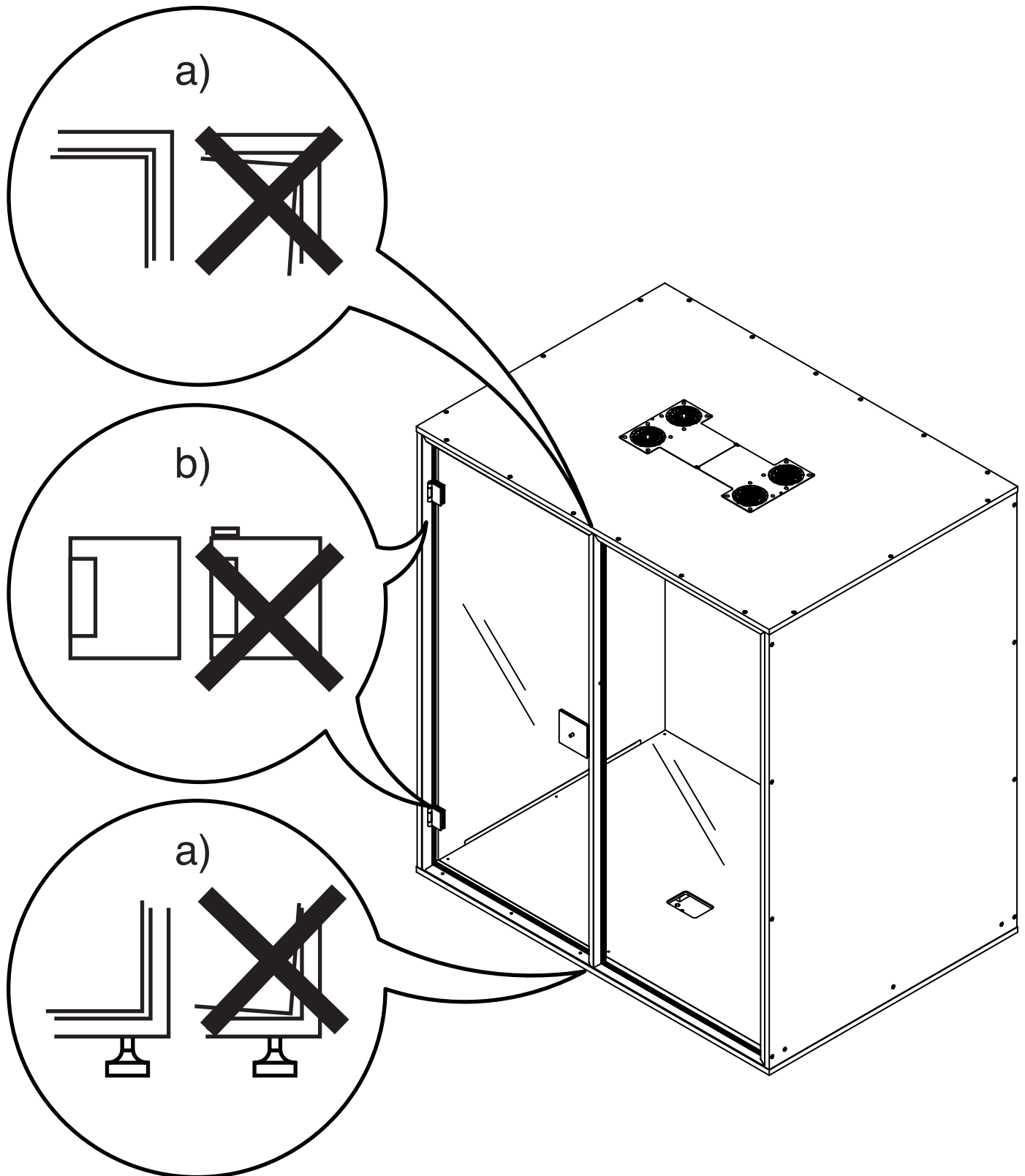

Check whether a) the door is sitting straight in the frame (door edges should be parallel to the door frame) and whether b) both door hinges are firmly seated on the frame hinges. If a) and b) are true, skip to step 28; if not, continue with 27A-B.

Vérifiez si a) la porte est bien alignée dans son cadre (les bords de la porte doivent être parallèles au cadre) et si b) les deux charnières de la porte reposent fermement sur les charnières du cadre. Si a) et b) sont vérifiés, passez à l'étape 28, sinon, passez à l'étape 27A-B.

# 27A Optinal

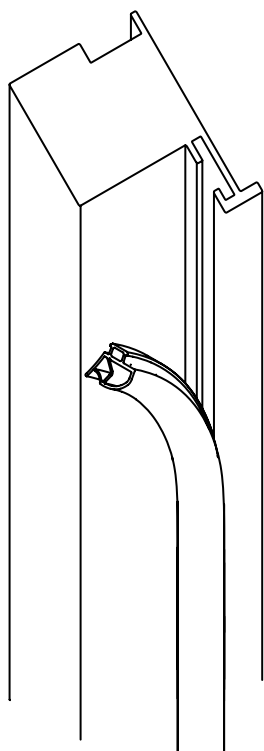

If the door does not close completely and the U-profile around the glass pane does not fully rest against the magnetic strip, this usually indicates a problem with the compression hardness of the seals. In this case, there are two possible ways to counteract it:

**1. Adjust the seals by removing a strip.** Step 1: Remove all seals from the frame. Step 2: At the chamber towards the side wall, pull out a small strip from the seal. This works similarly to “pulling threads” – small tears must be made at the breaking points at the beginning to pull out the strip.

**2. Shorten the seals.** Step 1: Check whether the seals may have been manufactured too long. Step 2: If so, they can be shortened by a few millimeters so that no excess material compresses the seal.

**The seals can easily be pressed back into the frame. Make sure they are pressed in evenly and over the entire surface.**

Solutions si la porte est poussée par le joint

Si la porte ne se ferme pas complètement et que le profilé en U autour de la vitre ne repose pas complètement contre la bande magnétique, cela indique généralement un problème de dureté à la compression des joints. Dans ce cas, il existe deux solutions possibles :

Ajuster les joints en retirant une bande :

1. Retirer tous les joints du cadre.
2. Au niveau de la chambre du côté du mur, retirer une petite bande du joint (comme indiqué sur l'image).
3. Cela fonctionne comme « tirer des fils » – au début, de petites fissures doivent être présentes aux points de rupture pour pouvoir retirer la bande.

Raccourcir les joints si nécessaire :

1. Vérifier si les joints ne sont pas fabriqués trop longs.
2. Le cas échéant, ils peuvent être raccourcis de quelques millimètres afin qu'aucun excès de matière ne fasse bomber ou coincer le joint.

Remarque : Les joints peuvent facilement être réinsérés dans le cadre. Assurez-vous qu'ils soient enfoncés de manière uniforme et sur toute la surface.

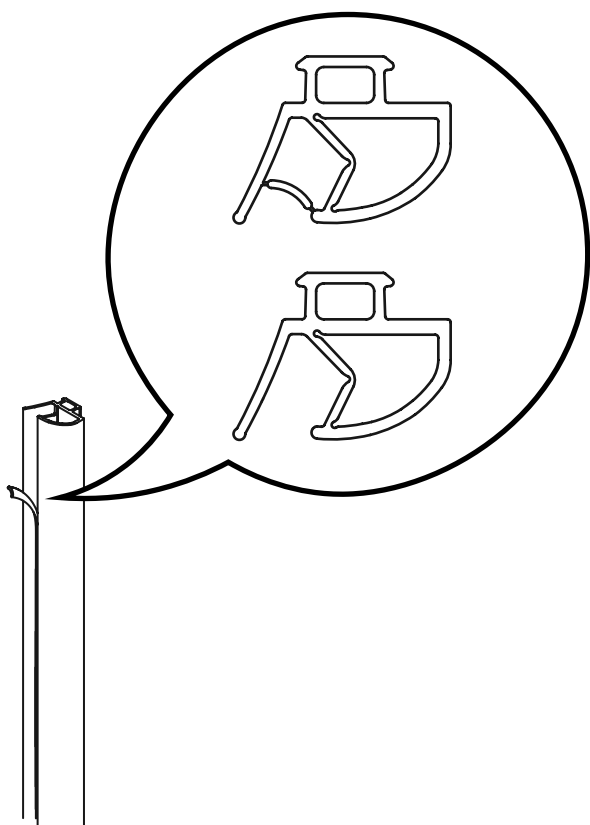

# 27B Optinal

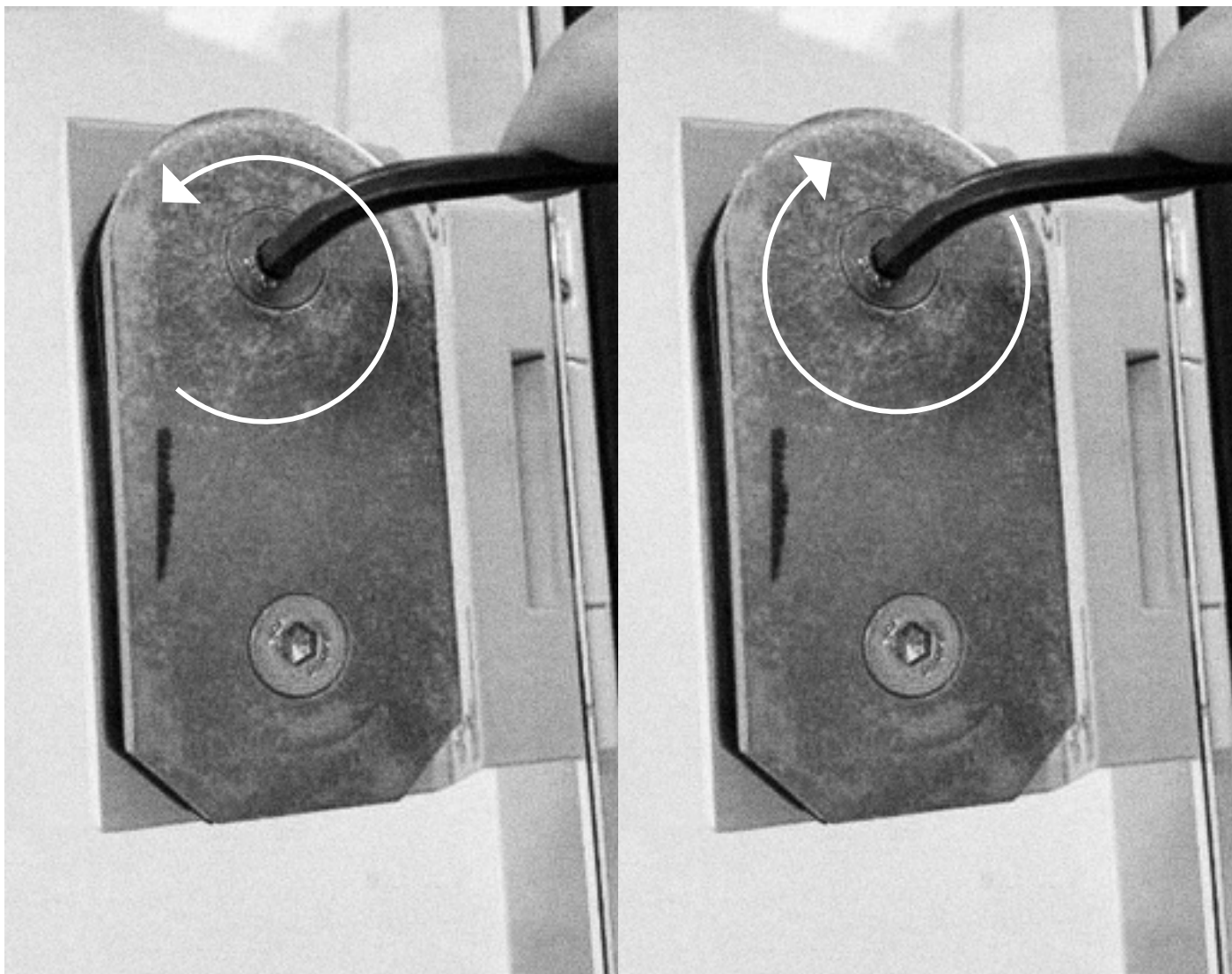

open / ouvrir

fermer / schließen

If the problem cannot be solved via the seals, the hinges may not be correctly positioned:

1. Open the door, place 10 mm spacers on the threshold, close the door (lift slightly if needed). One person stands inside the cabin.
2. Loosen all hinge screws with a 4 mm Allen key.
3. From outside, align the door straight, press hinges down firmly until seated on the black sleeve.
4. Inside, tighten all screws, remove spacers.

Si le problème ne peut pas être résolu via les joints, il se peut que les charnières ne soient pas correctement positionnées :

1. Ouvrir la porte, placer des cales de 10 mm sur le seuil, fermer la porte (soulever légèrement si nécessaire). Une personne se tient à l'intérieur.
2. Desserrer toutes les vis de charnière avec une clé Allen de 4 mm.
3. De l'extérieur, aligner la porte bien droite, appuyer fermement sur les charnières jusqu'à ce qu'elles reposent sur la bague noire.
4. À l'intérieur, resserrer toutes les vis, retirer les cales.

# 28

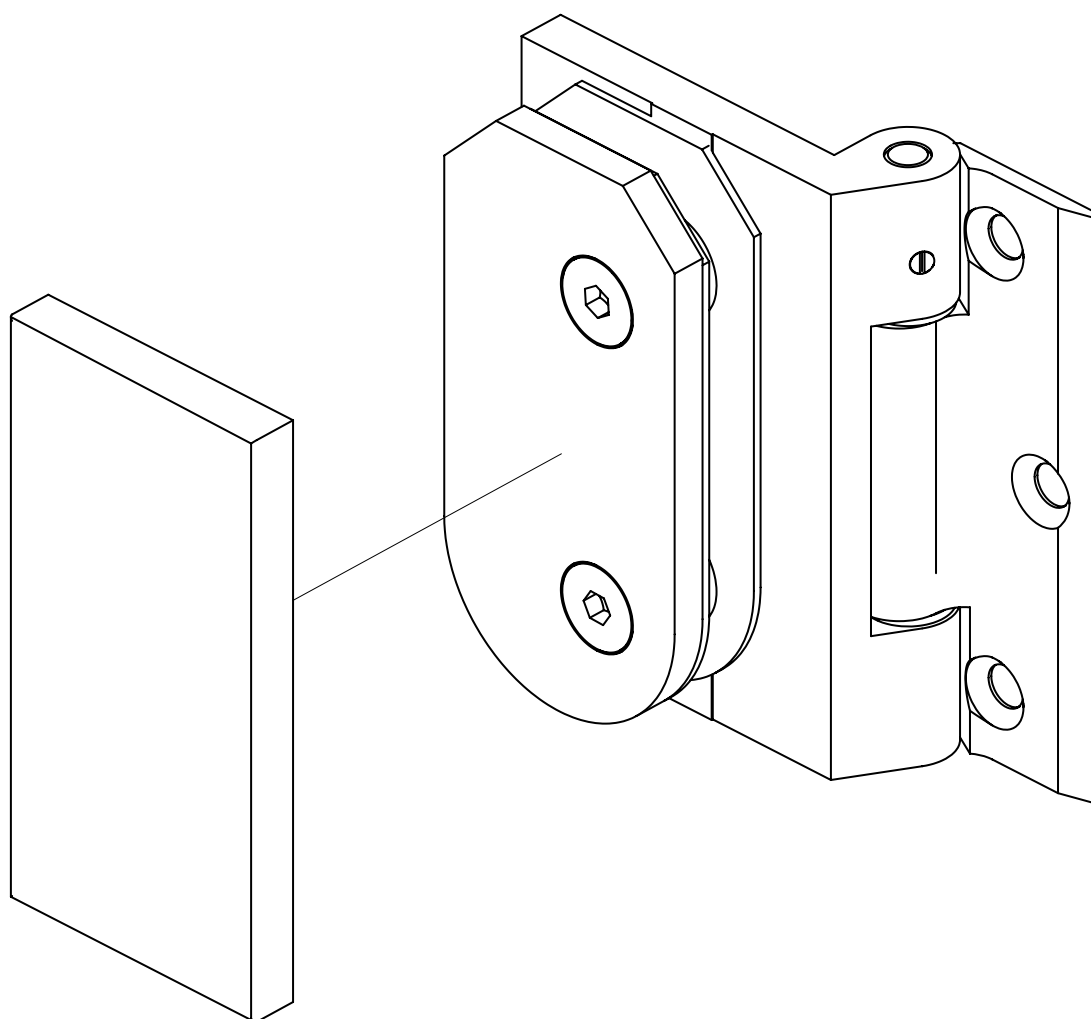

**2x C01**

**Attach the cover caps to the inside of the door hinges using the adhesive strips.**

Fixer les capuchons à l'aide des bandes adhésives sur la face interne des paumelles.

# 29

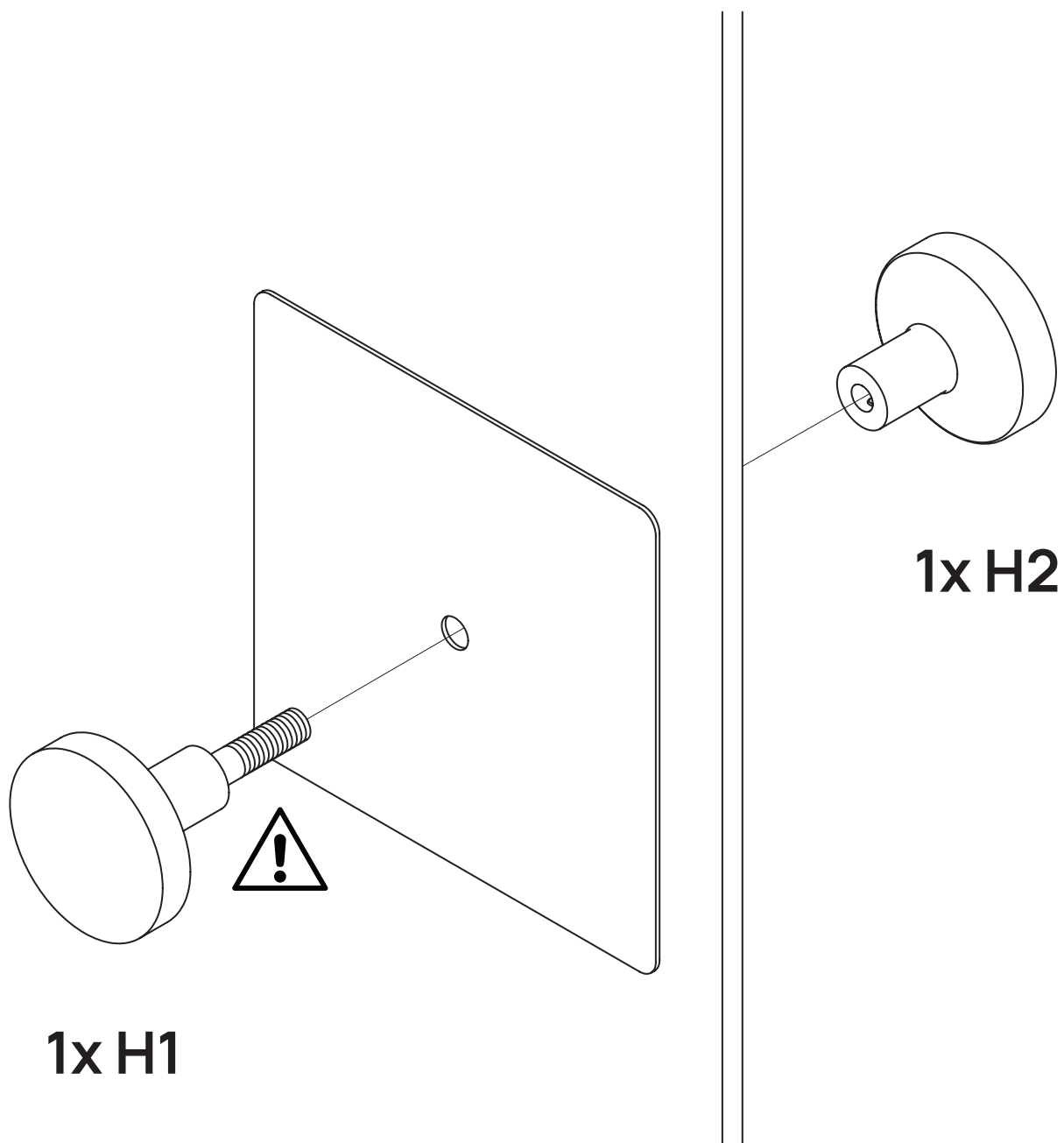

**Screw on the door handle. This consists of H01 and H02. Caution! The thread is coated with a fixing varnish, which means that a little more force is required to screw it in.**

Vissez la poignée de porte. Celle-ci se compose des pièces H01 et H02. Attention! Le filetage est recouvert d'un vernis de fixation, ce qui rend le vissage un peu plus difficile.

# 30

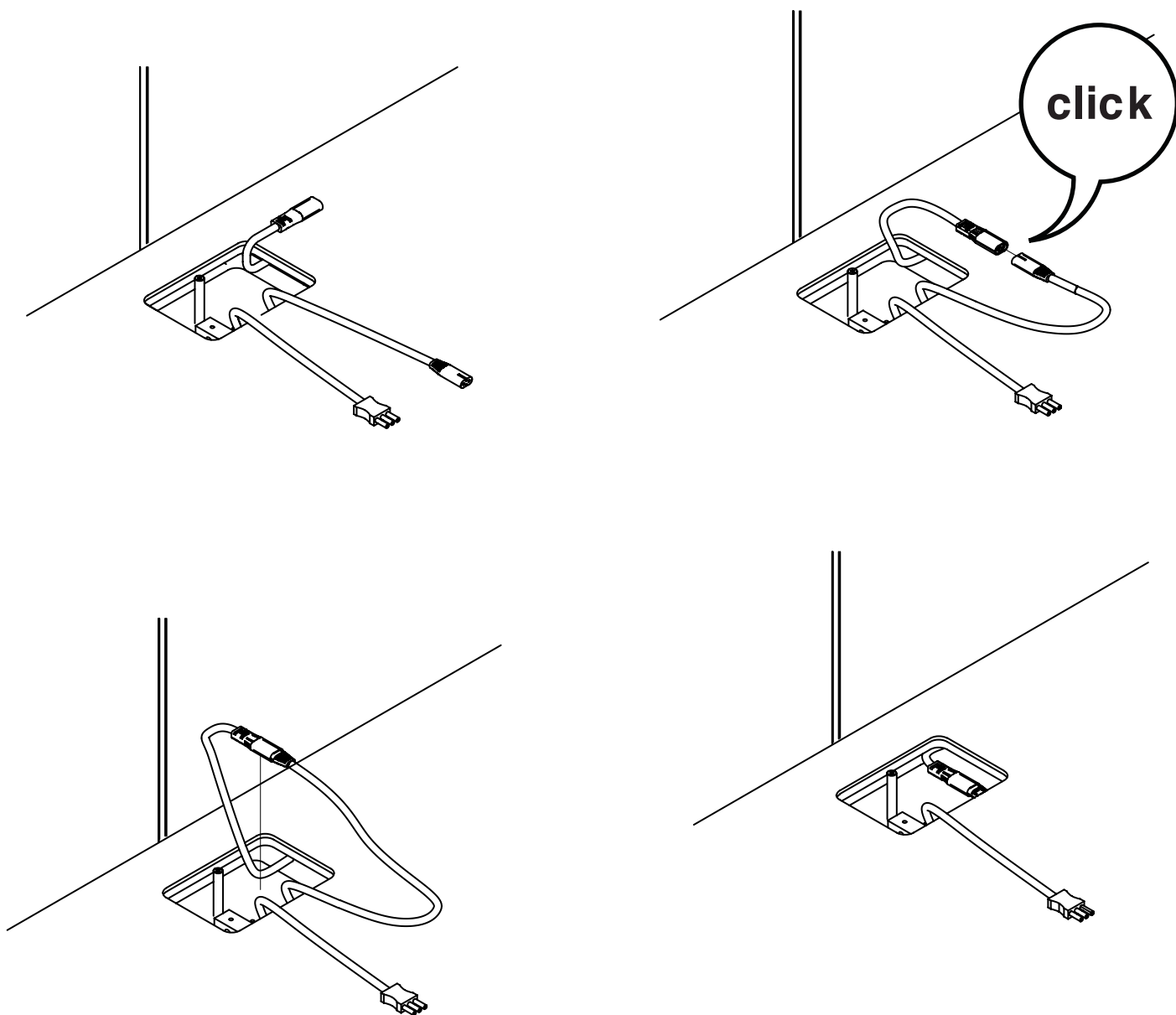

**Connect the C7 and C8 plugs to ensure power supply to the ceiling elements.  
Then place both connectors in the floor.**

Connectez les fiches C7 et C8 pour assurer l'alimentation des éléments au plafond.  
Placez ensuite les deux connecteurs dans le sol.

# Table

V2.1

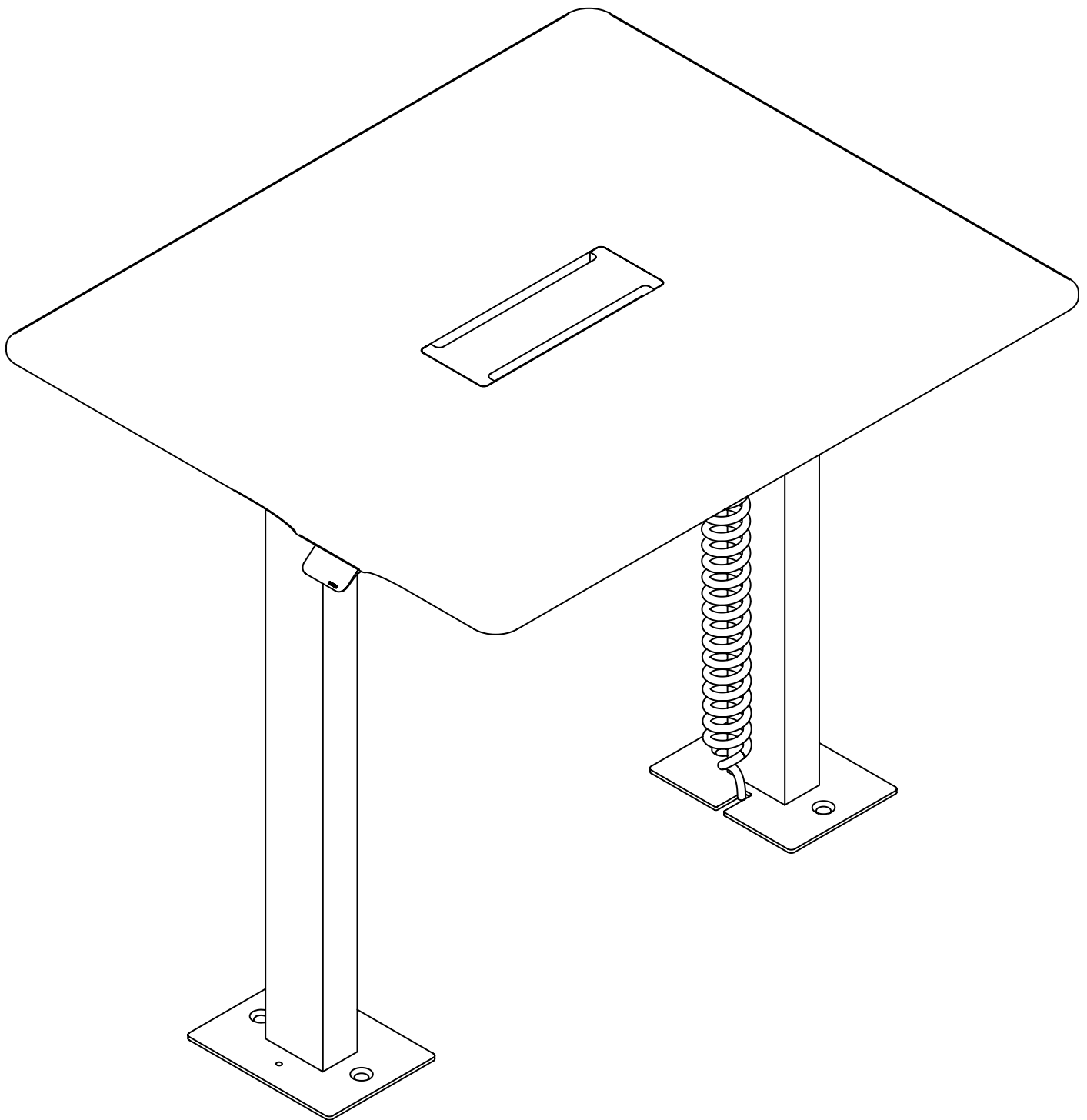

# LAN-CABLE

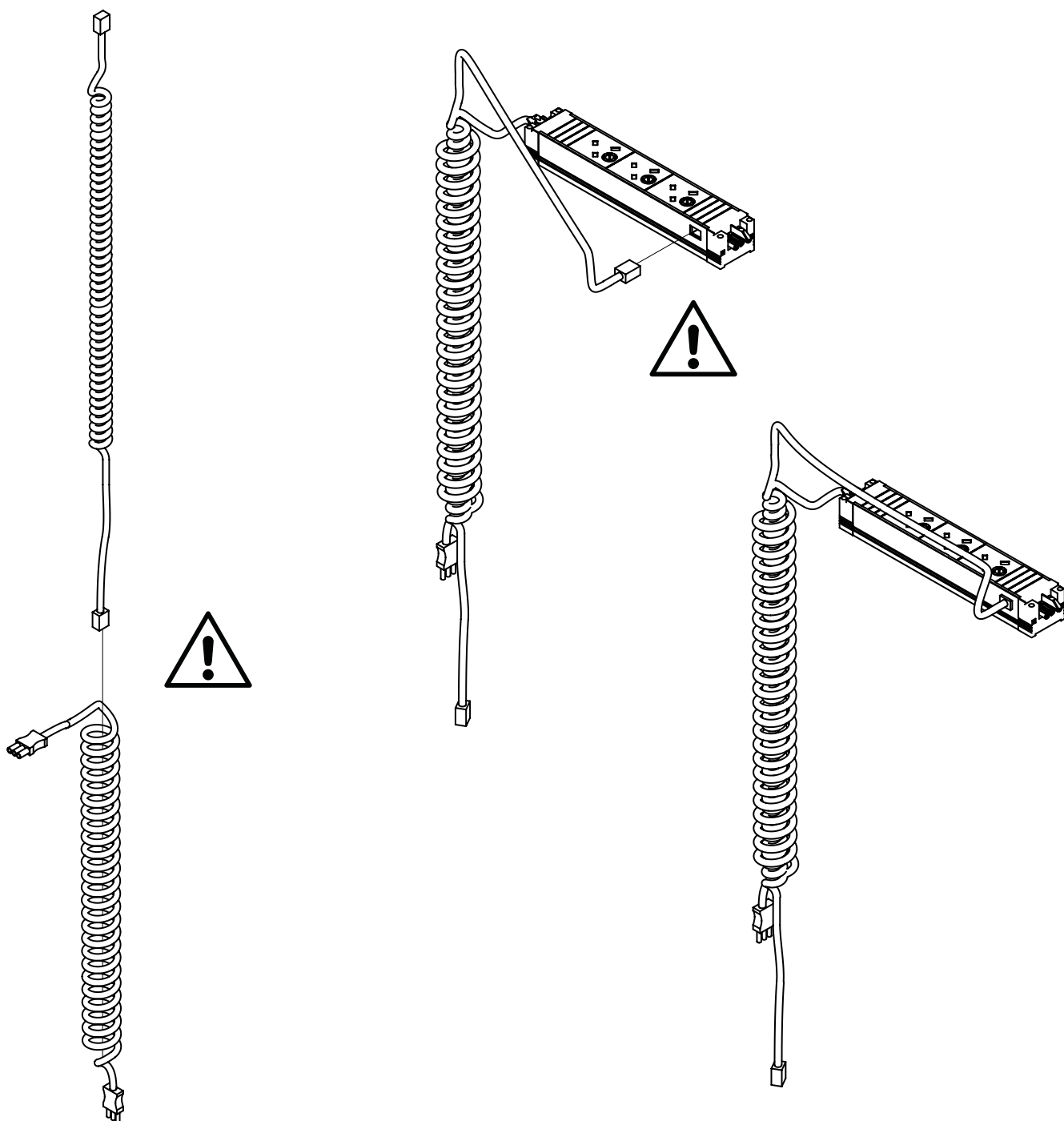

The LAN cable is an ideal optional accessory. Guide the LAN spiral cable through the power spiral cable. Make sure that the long end with the socket is facing downwards. This cable end with the socket is routed through the floor to the outside, just like the wiring harness. The shorter end will be plugged into the socket on the side in a later step. The following assembly instructions are identical for the LAN version.

Le câble LAN est un accessoire complémentaire optimal. Passez le câble spiralé LAN à travers le câble spiralé d'alimentation. Veillez à ce que l'extrémité longue avec la prise soit orientée vers le bas. Cette extrémité du câble avec la prise est acheminée vers l'extérieur par le sol, tout comme le faisceau de câbles. L'extrémité la plus courte sera branchée sur la prise latérale à une étape ultérieure. Les instructions de montage suivantes sont identiques pour la version LAN.

# 31

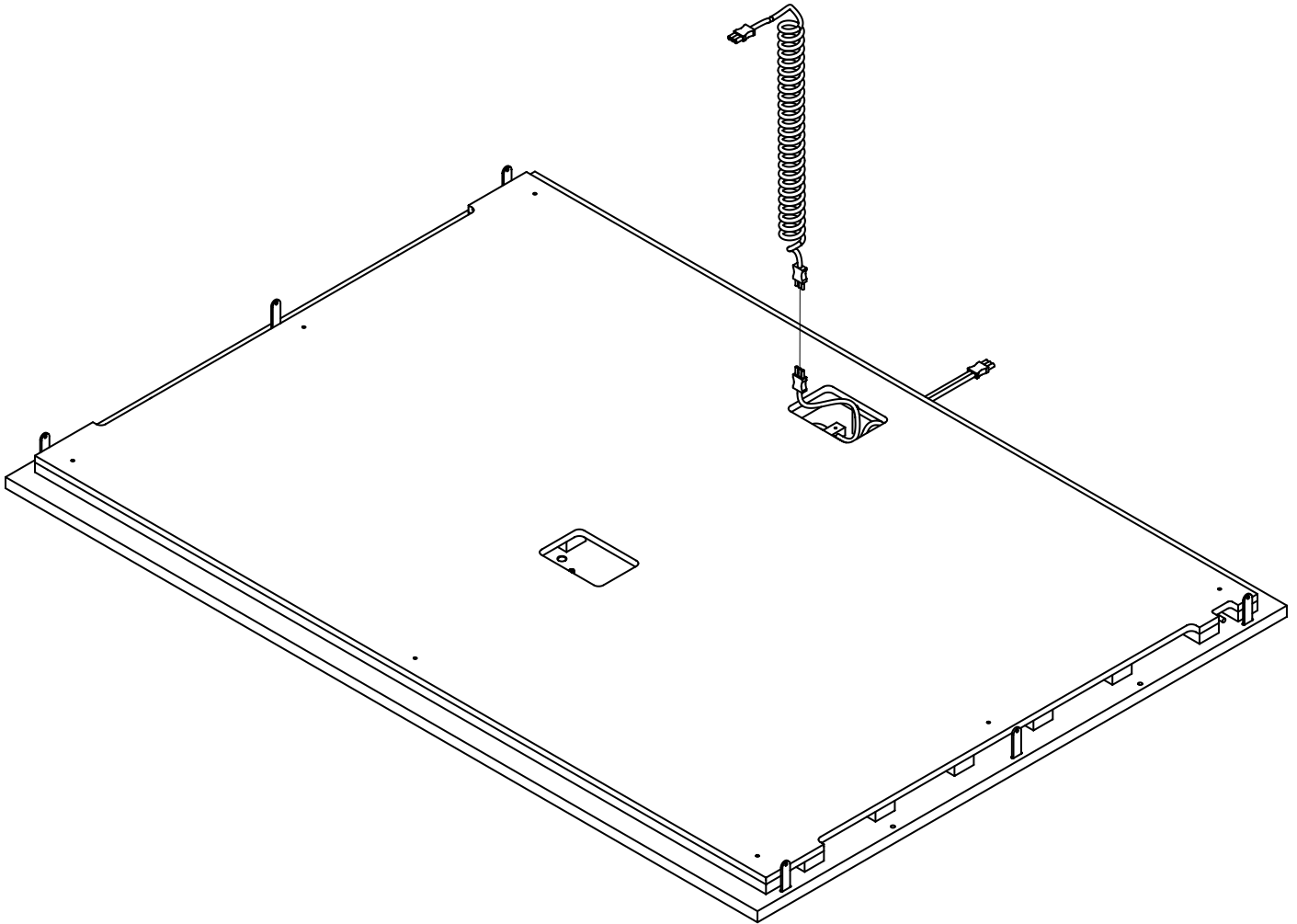

Connect the spiral cable to the GST18 connectors in the floor cut-out.

Raccordez le câble spiralé aux connecteurs GST18 dans la découpe du sol.

# 32

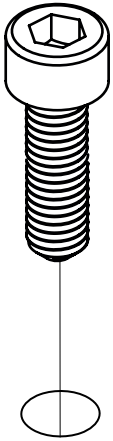

4x S09

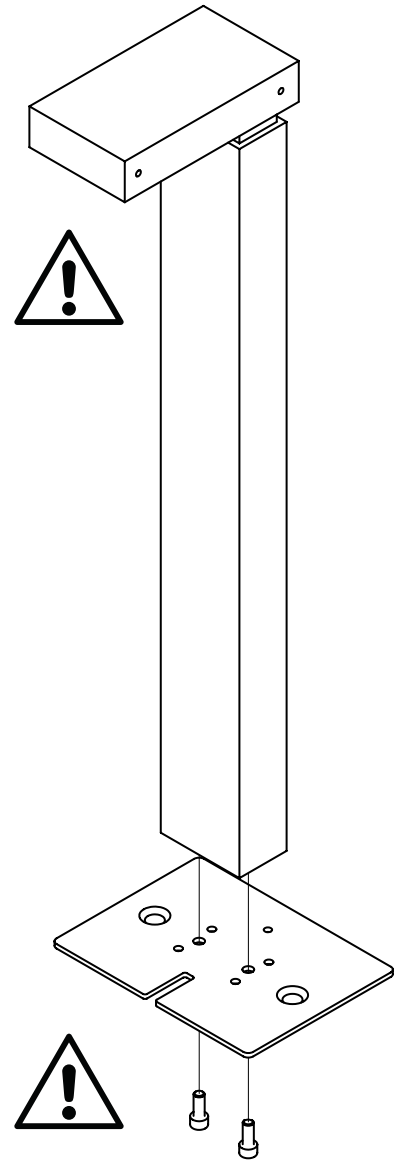
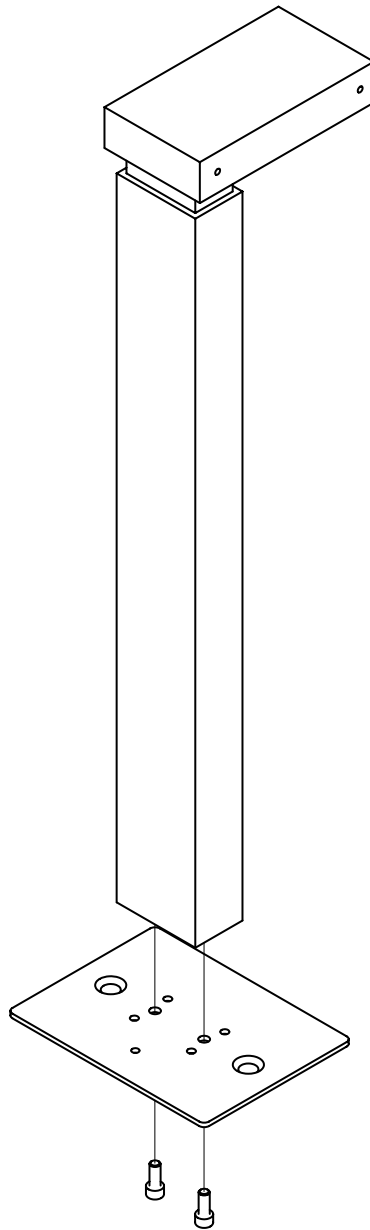

Attach the table mount to the motor columns using two S09 screws each. **WARNING!** Make sure that the table mount with the cable groove runs in the direction of the motor's movement and is attached to the follower motor column.

Fixez le support de table aux colonnes du moteur avec deux vis S09 chacune. **ATTENTION!** Veillez à ce que le support de table avec la rainure pour câble soit orienté dans le sens de déplacement du moteur et fixé à la colonne du moteur suiveur

# 33

4x S07

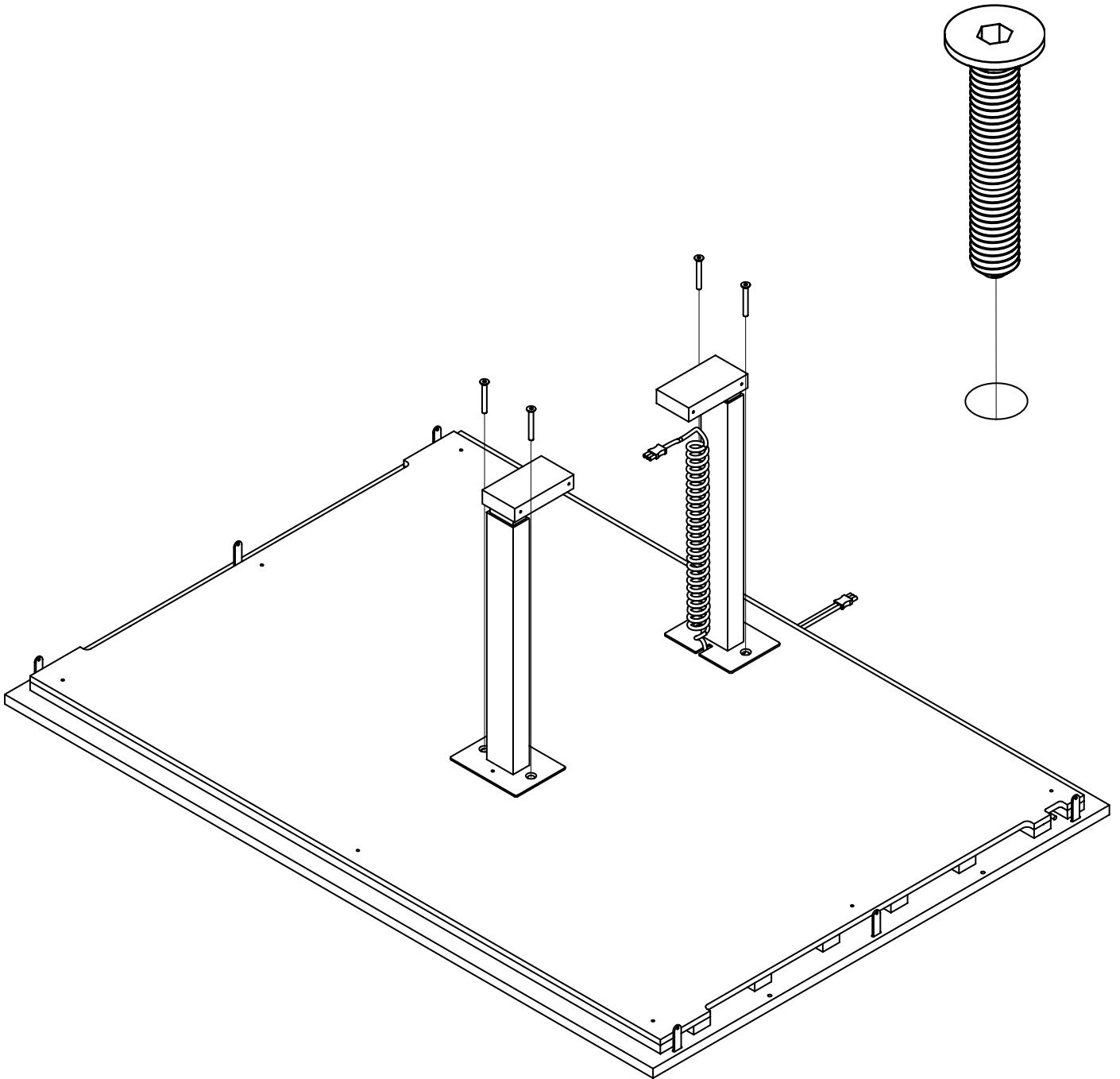

Now attach the motor columns with the table mounts to the floor. Use 2x S07 screws each. **WARNING!** Make sure that the spiral cable is routed out of the designated groove. Installing the screws requires a bit of finesse.

Fixez maintenant les colonnes du moteur avec les supports de table au sol. Utilisez deux vis S07 chacune. **ATTENTION !** Veillez à ce que le câble spiralé soit guidé hors de la rainure prévue. La pose des vis demande un peu de précision.

49 / 64

# 34

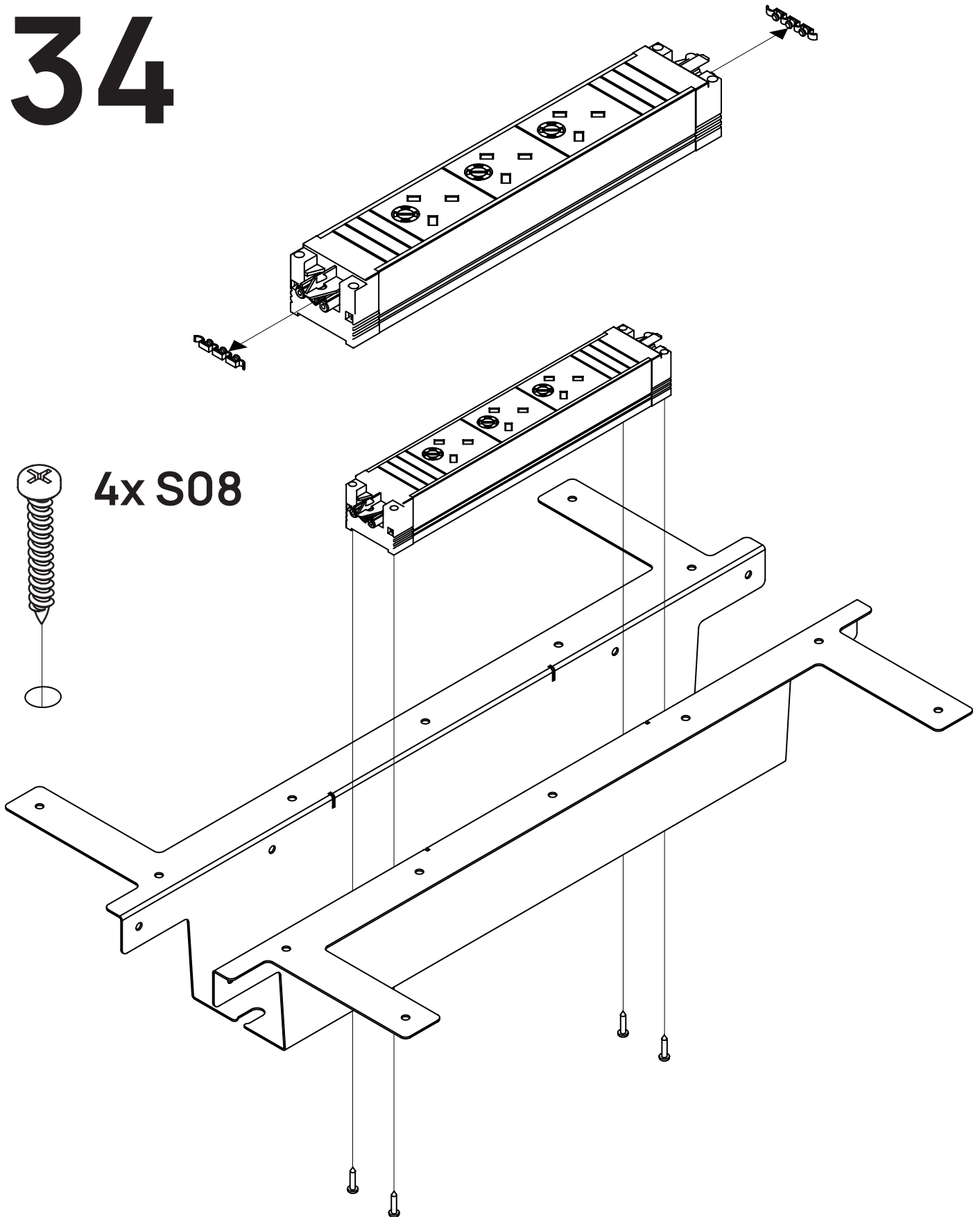

Loosen the safety caps on the socket, which can be found at the plug's inlets and outlets. Attach the socket to the cable tray, securing it from below with four S08 screws.

Retirez les capuchons de sécurité de la prise, situés aux entrées et sorties des connecteurs. Fixez la prise à la goulotte, en la vissant par le dessous avec quatre vis S08.

# 35

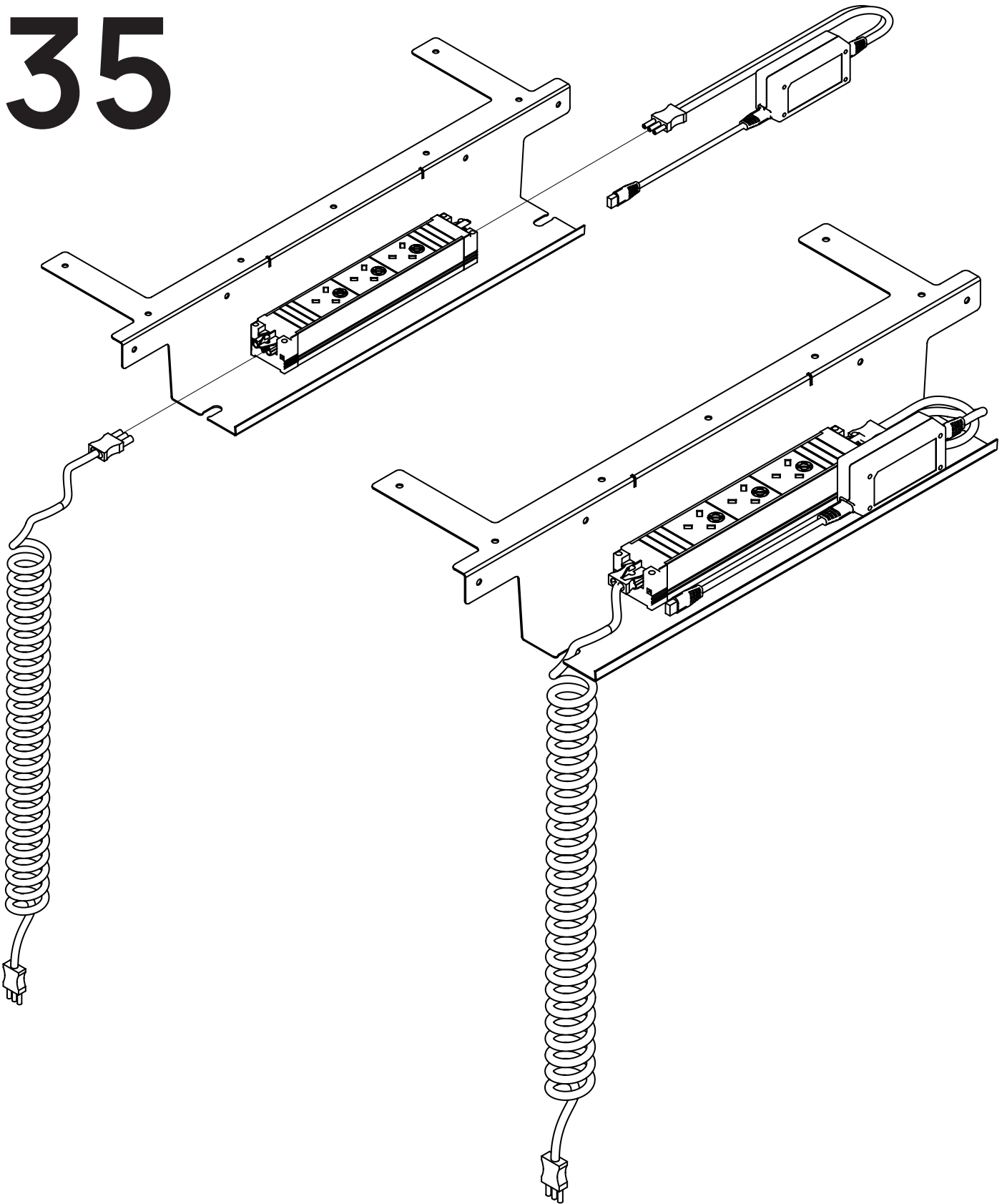

Now plug the power spiral cable into the socket using the shortest route; this determines the orientation of the cable tray. The cable can be placed into the recess of the cable tray. Also connect the power supply to the socket and position it next to the socket as shown in the illustration.

Branchez maintenant le câble spiralé d'alimentation dans la prise par le chemin le plus court ; cela détermine l'orientation de la goulotte. Le câble peut être placé dans l'encoche de la goulotte. Connectez également l'alimentation à la prise et placez-la à côté de la prise comme indiqué sur l'illustration.

# 36

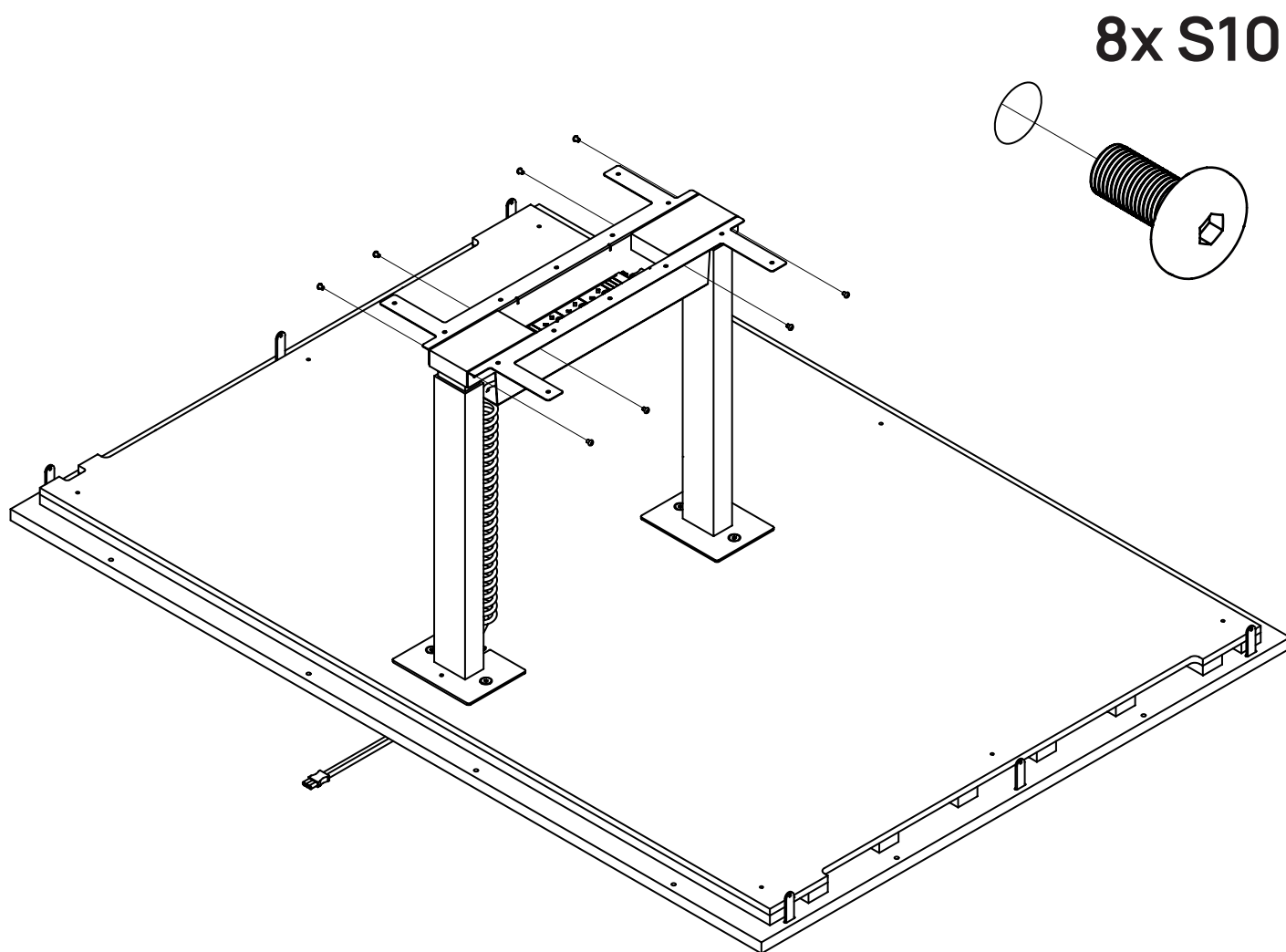

Now connect the cable tray to the motor columns using the eight S10 screws provided here. Make sure that the torque is set to only 4 Nm.

Fixez maintenant la goulotte aux colonnes du moteur à l'aide des huit vis S10 prévues à cet effet. Assurez-vous que le couple est réglé uniquement sur 4 Nm.

# 37

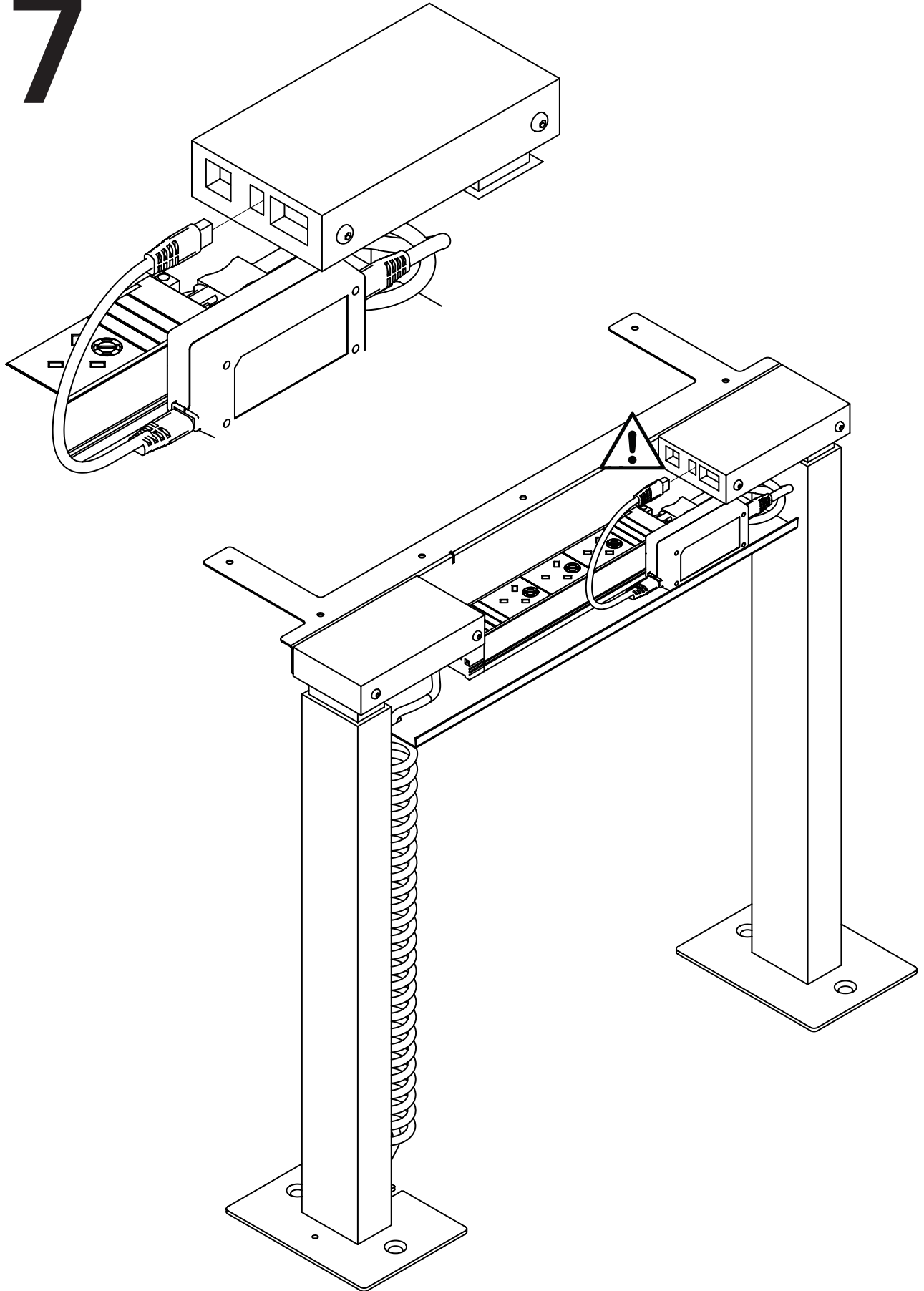

Now connect the power supply to the MASTER column. The connection is located in the center of the front side of the motor.

Connectez maintenant l'alimentation à la colonne MASTER. La connexion se trouve au centre de la face avant du moteur.

# 38

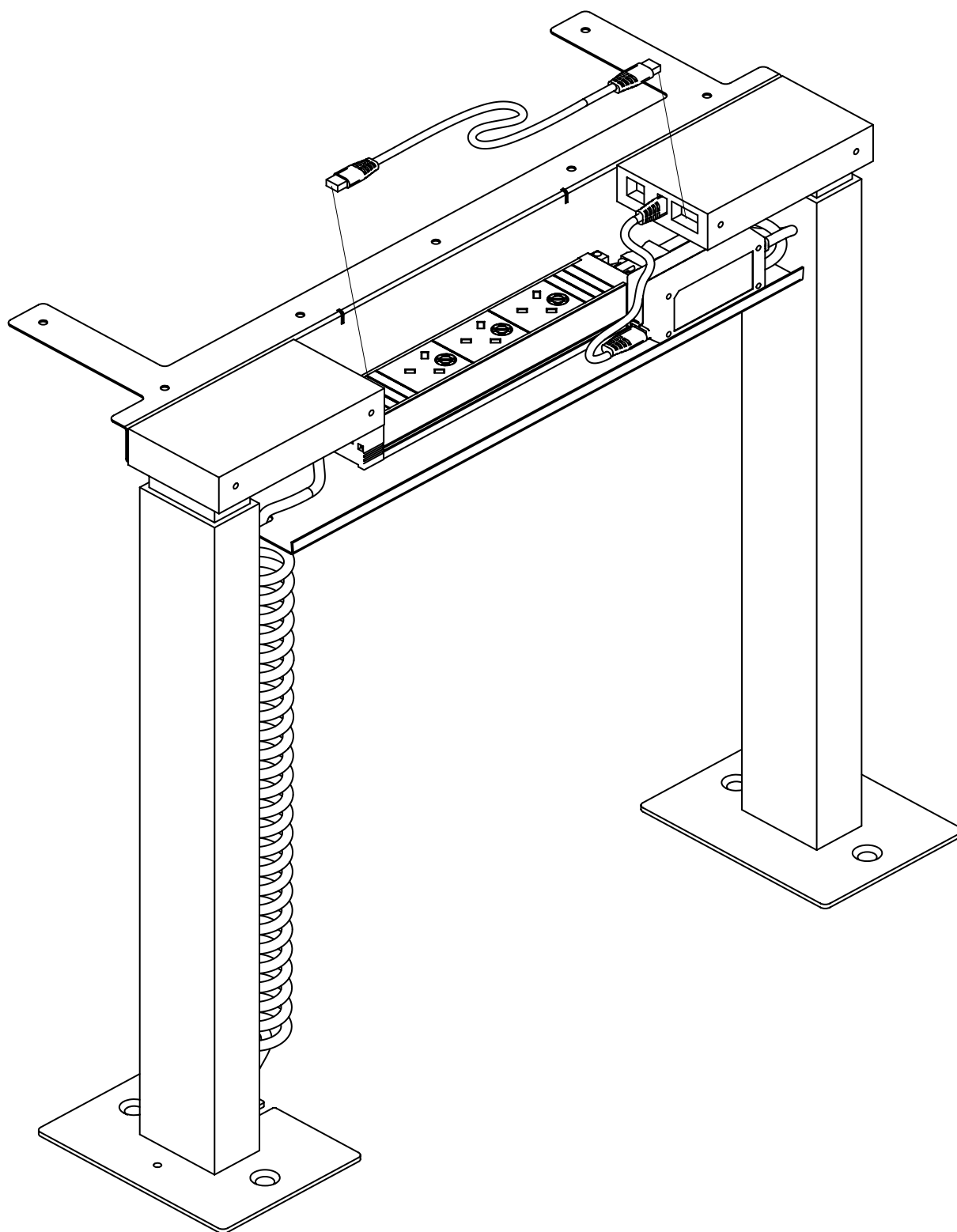

Now connect the MASTER and FOLLOWER columns with the direction-independent connection cable.

Connectez maintenant les colonnes MASTER et FOLLOWER avec le câble de connexion indépendant de la direction.

# 39

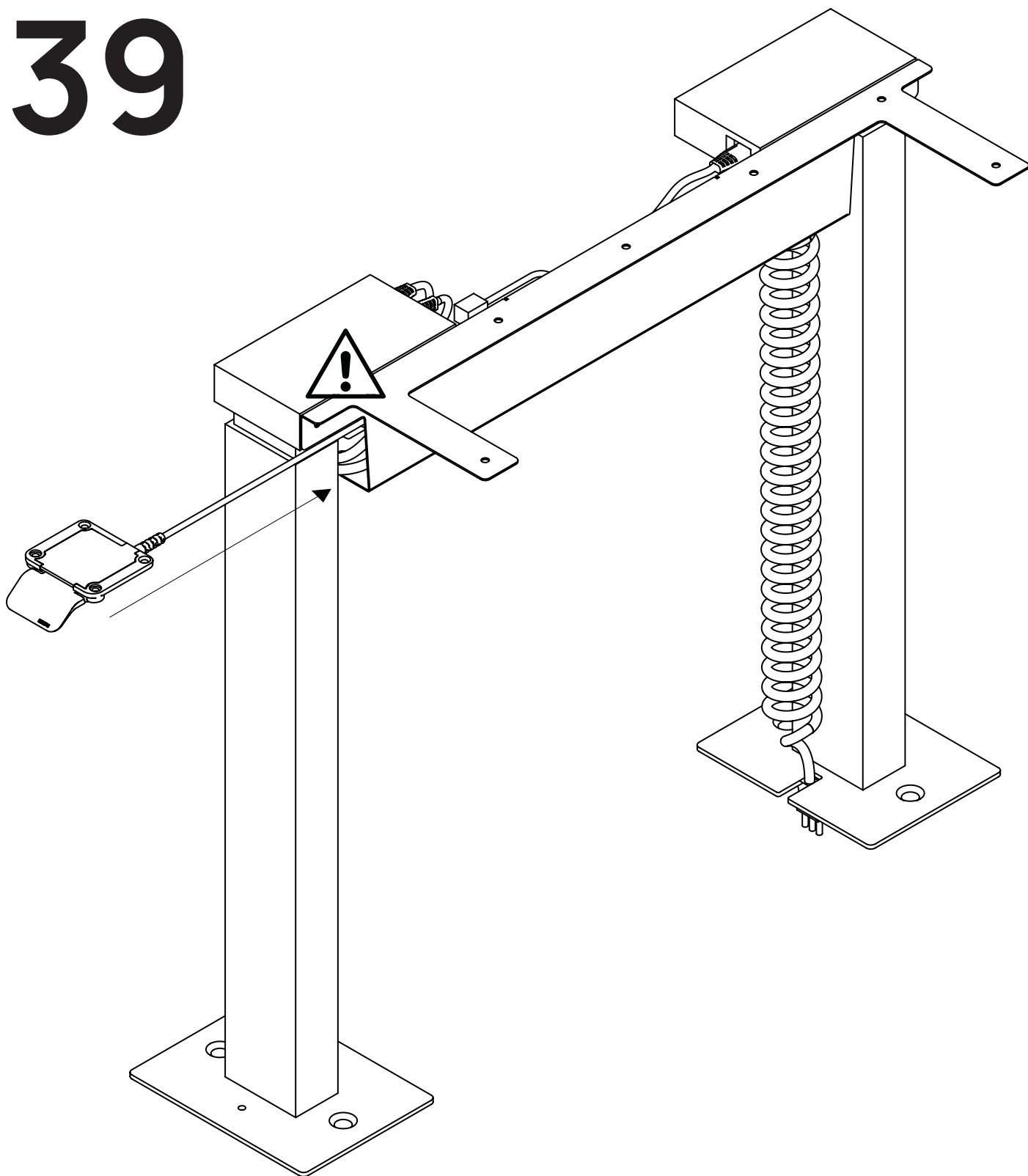

Now route the control unit cable from the front right side through the opening of the cable tray and the MASTER column into the inside of the cable tray.

Faites maintenant passer le câble de l'unité de commande par le côté avant droit à travers l'ouverture de la goulotte et de la colonne MASTER vers l'intérieur de la goulotte.

# 40

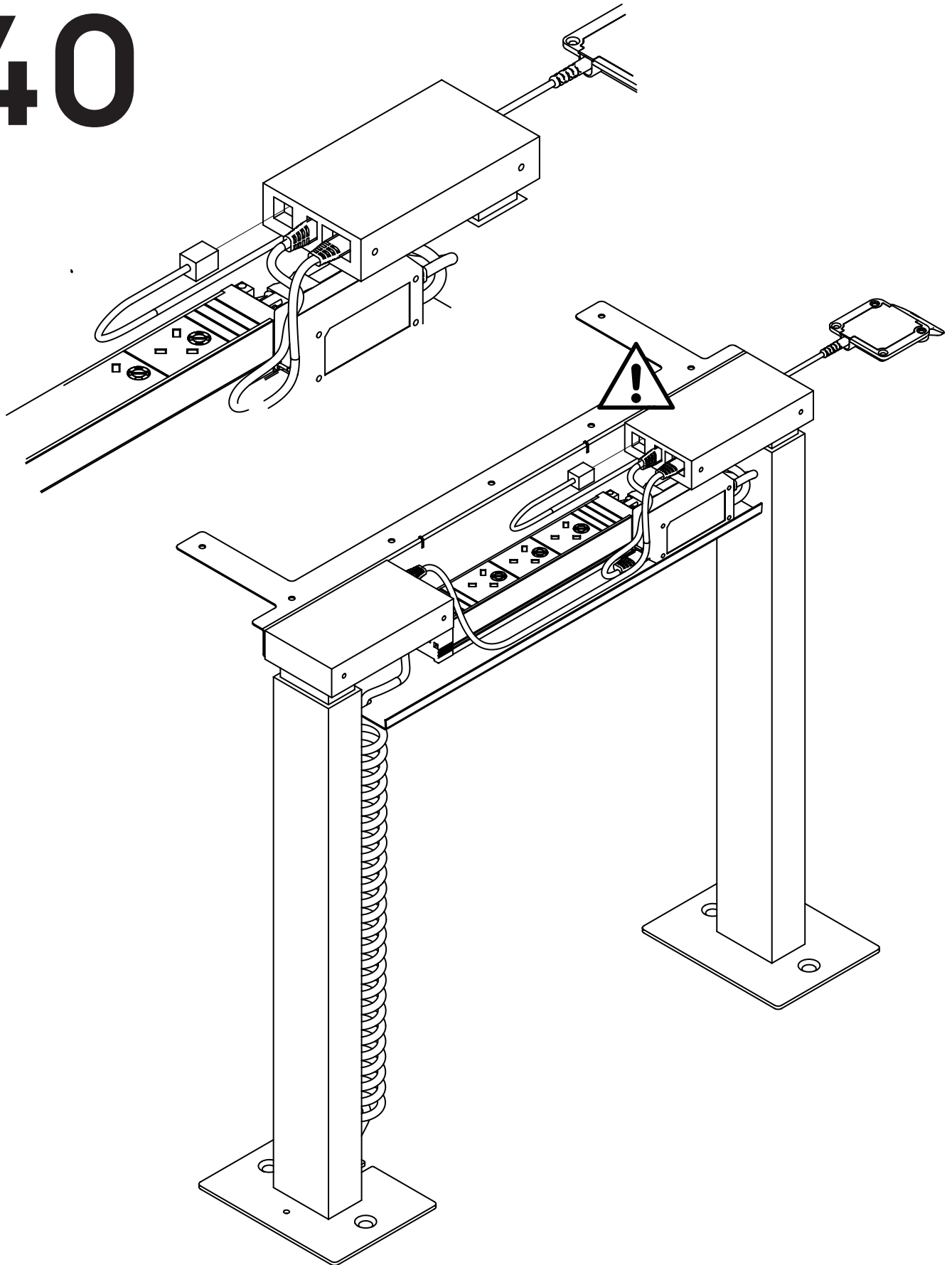

Plug the control unit cable into the remaining free port of the MASTER column.  
**WARNING!** Now route all cables very tightly to create space for the cover, see illustration.

Branchez le câble de l'unité de commande dans le port encore libre de la colonne MASTER. ATTENTION ! Disposez maintenant tous les câbles de manière très serrée afin de laisser de la place pour le cache, voir l'illustration.

# 41

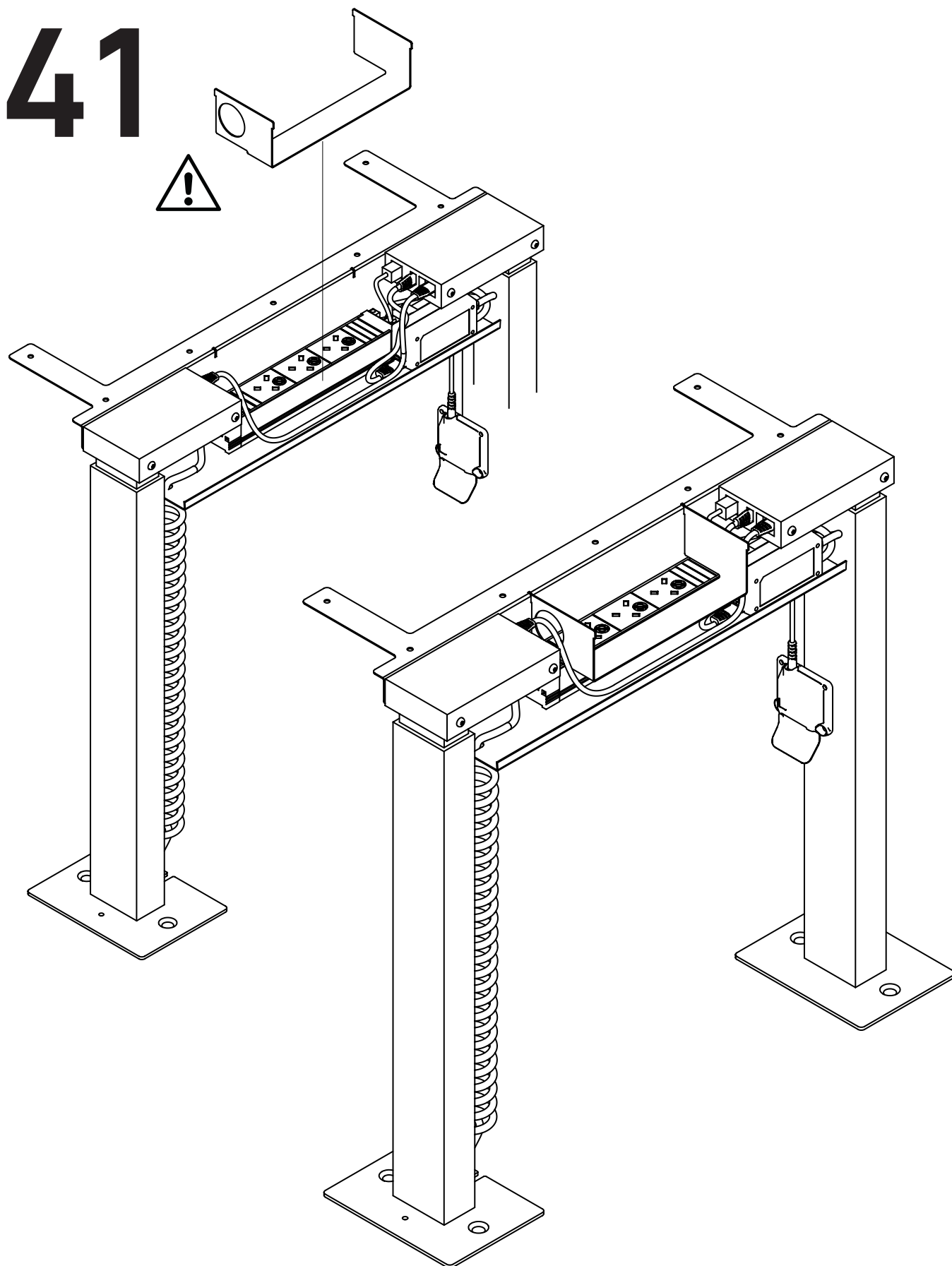

Now insert the cover into the designated cutouts. Make sure to conceal all cables. The circular opening should face the FOLLOWER motor column; it is intended for monitor cabling.

Insérez maintenant le cache dans les découpes prévues à cet effet. Veillez à dissimuler tous les câbles. L'ouverture circulaire doit être orientée vers la colonne du moteur FOLLOWER ; elle est destinée au câblage d'un moniteur.

# 42

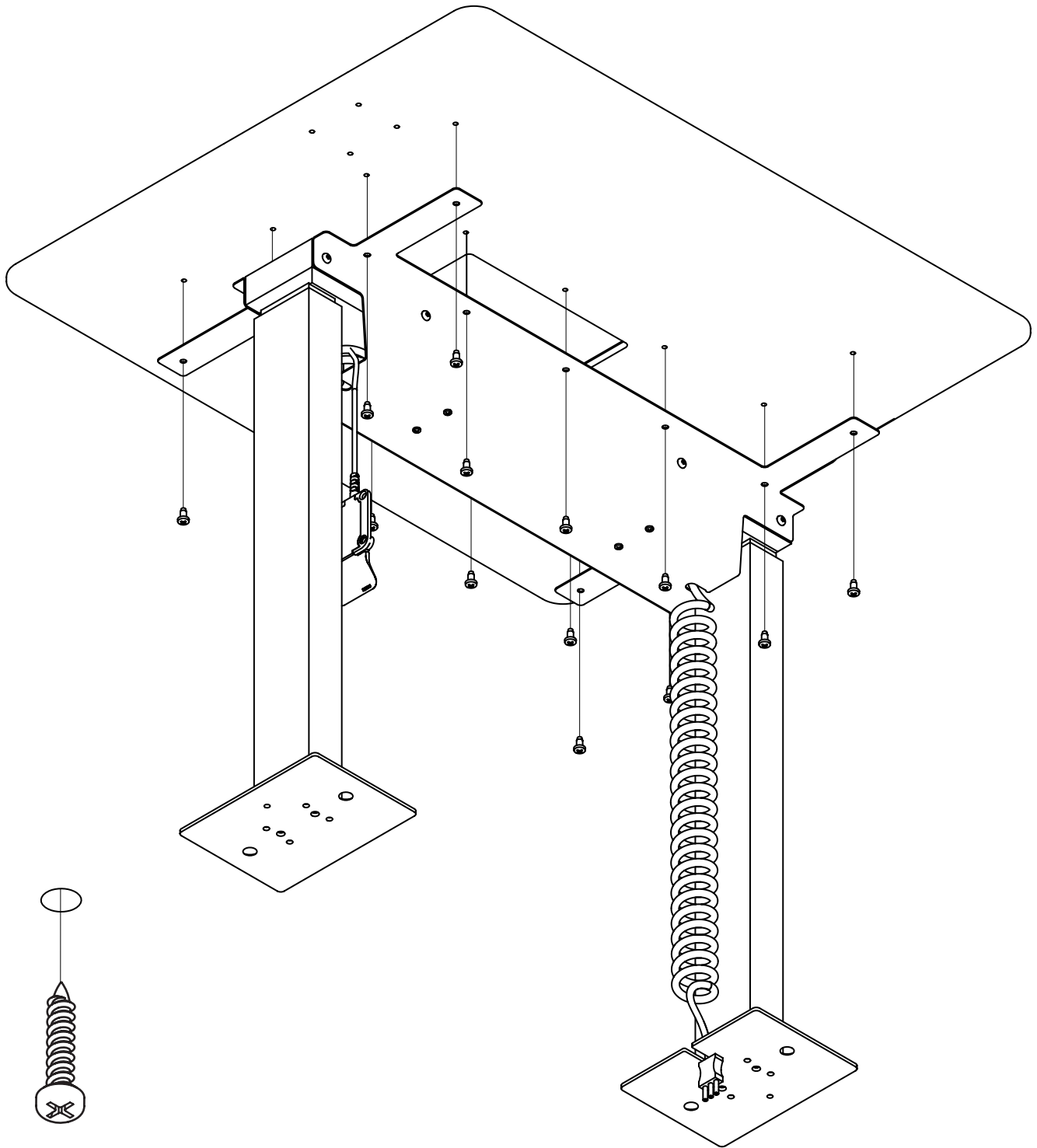

**14x S06**

Now attach the tabletop to the cable tray from below using fourteen S06 screws.

Fixez maintenant le plateau de table à l'aide de quatorze vis S06 par le dessous de la goulotte.

# 43

4x S06

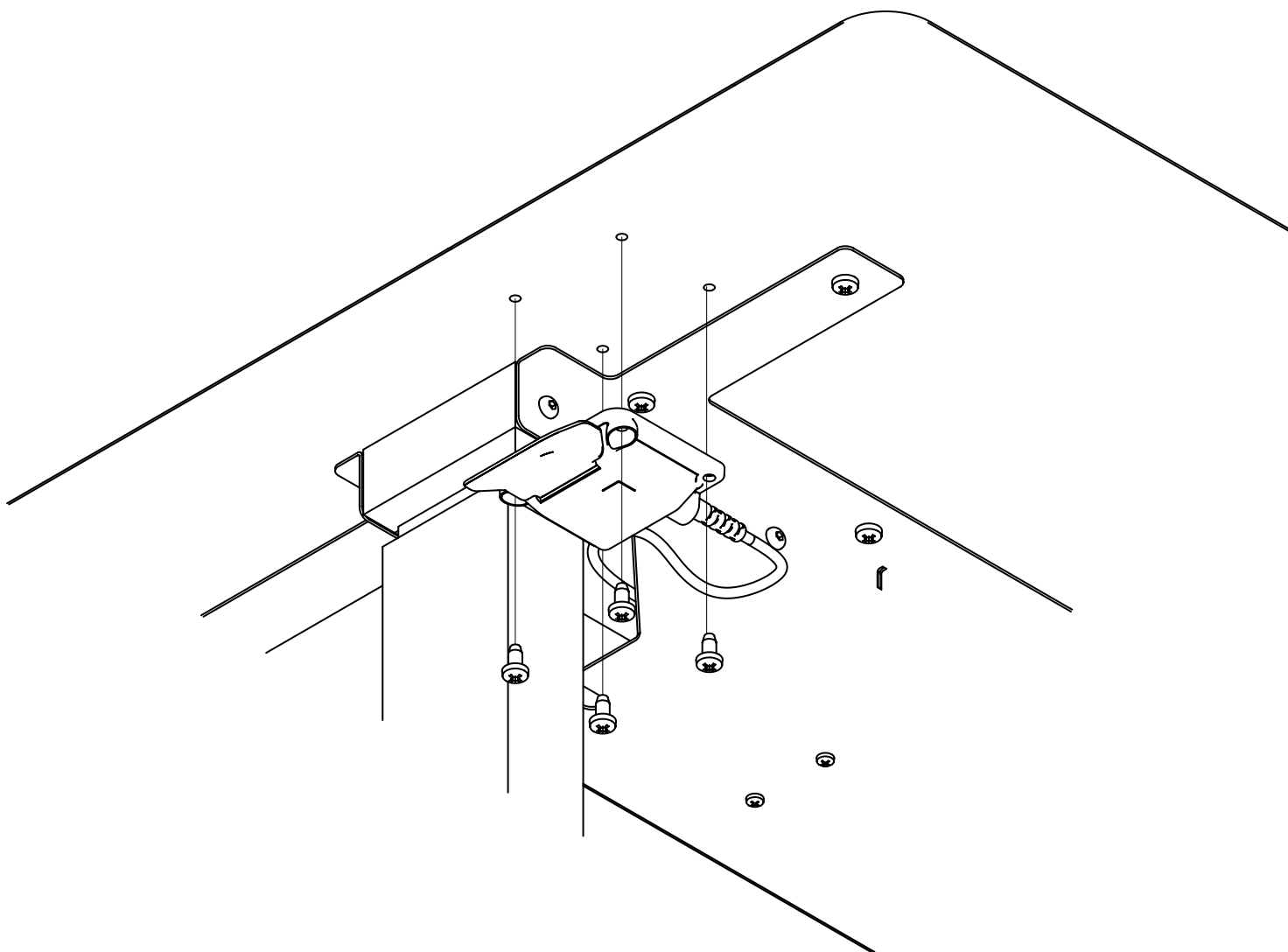

Now attach the control unit to the cable tray from below using four S06 screws.

Fixez maintenant l'unité de commande à la goulotte par le dessous à l'aide de quatre vis S06.

# 44

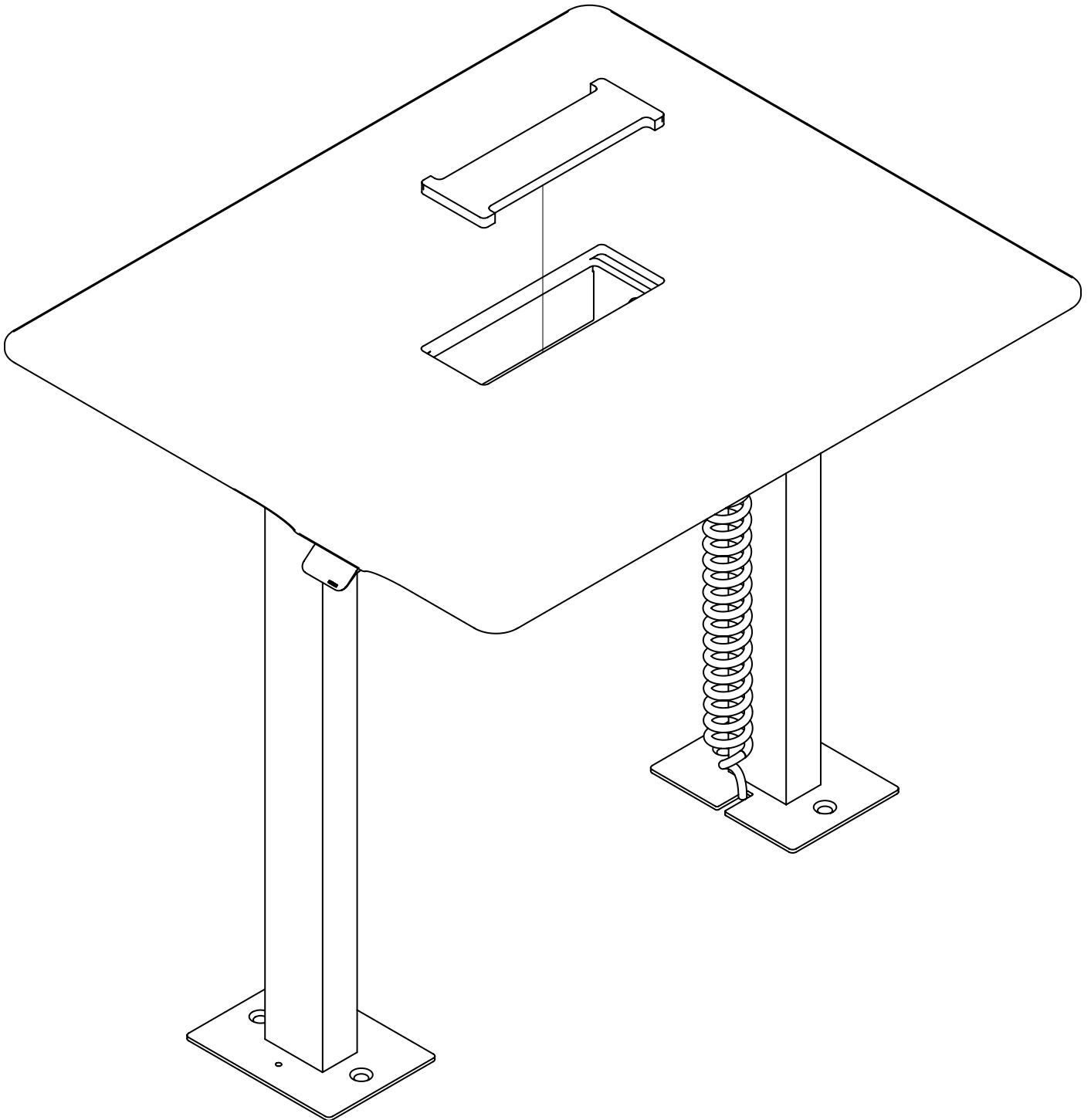

Finally, insert the tabletop cover piece into the designated opening.

Pour terminer, insérez la pièce de recouvrement du plateau dans l'ouverture prévue.

# 45

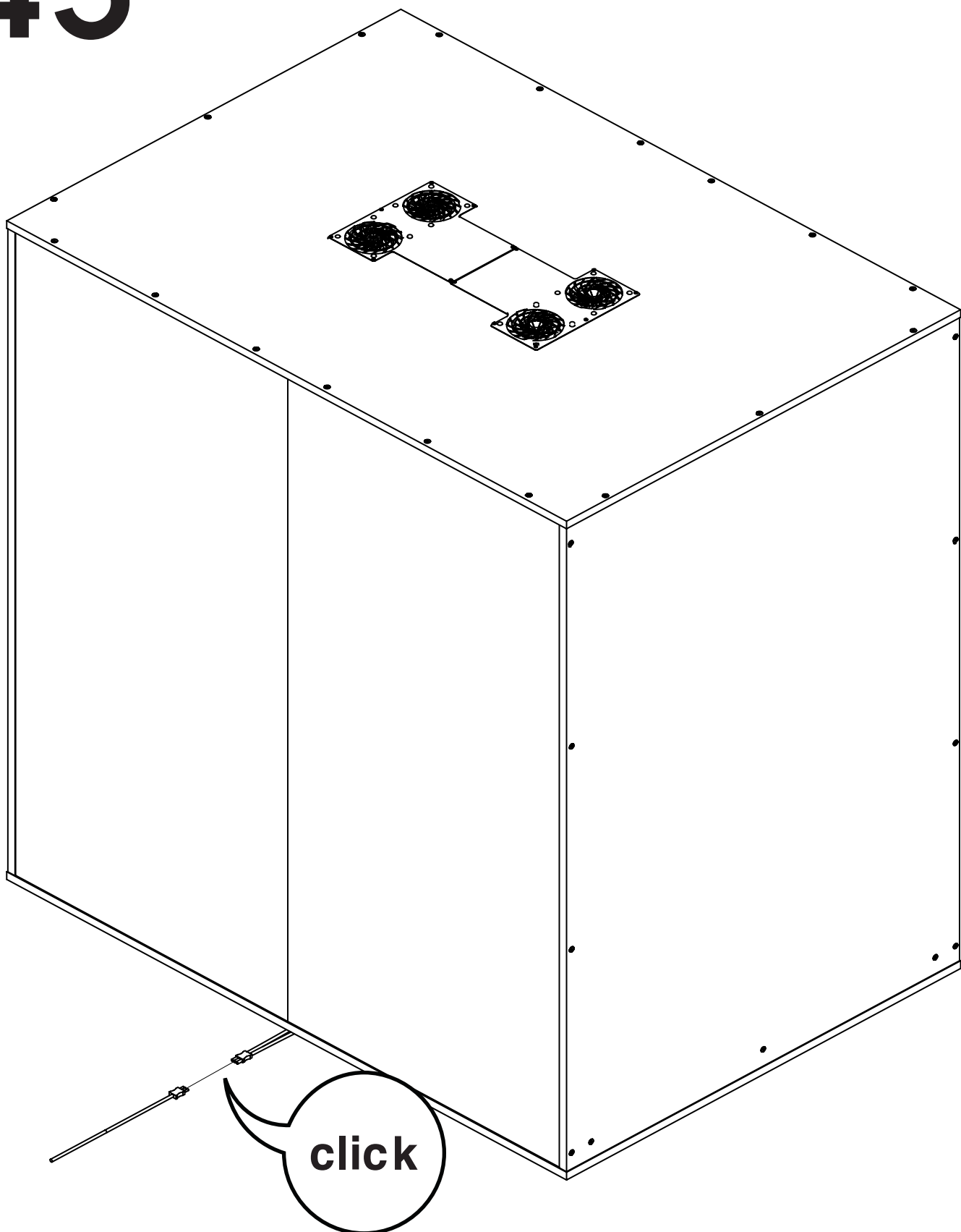

On the back of the left wall there is a plug that comes out of the box connect this with the corresponding power connection and plug this into the socket.

À l'arrière de la paroi gauche se trouve une fiche qui sort de la boîte.  
Connectez-la à la prise d'alimentation correspondante et branchez-la dans la prise.

61 / 64

# 46

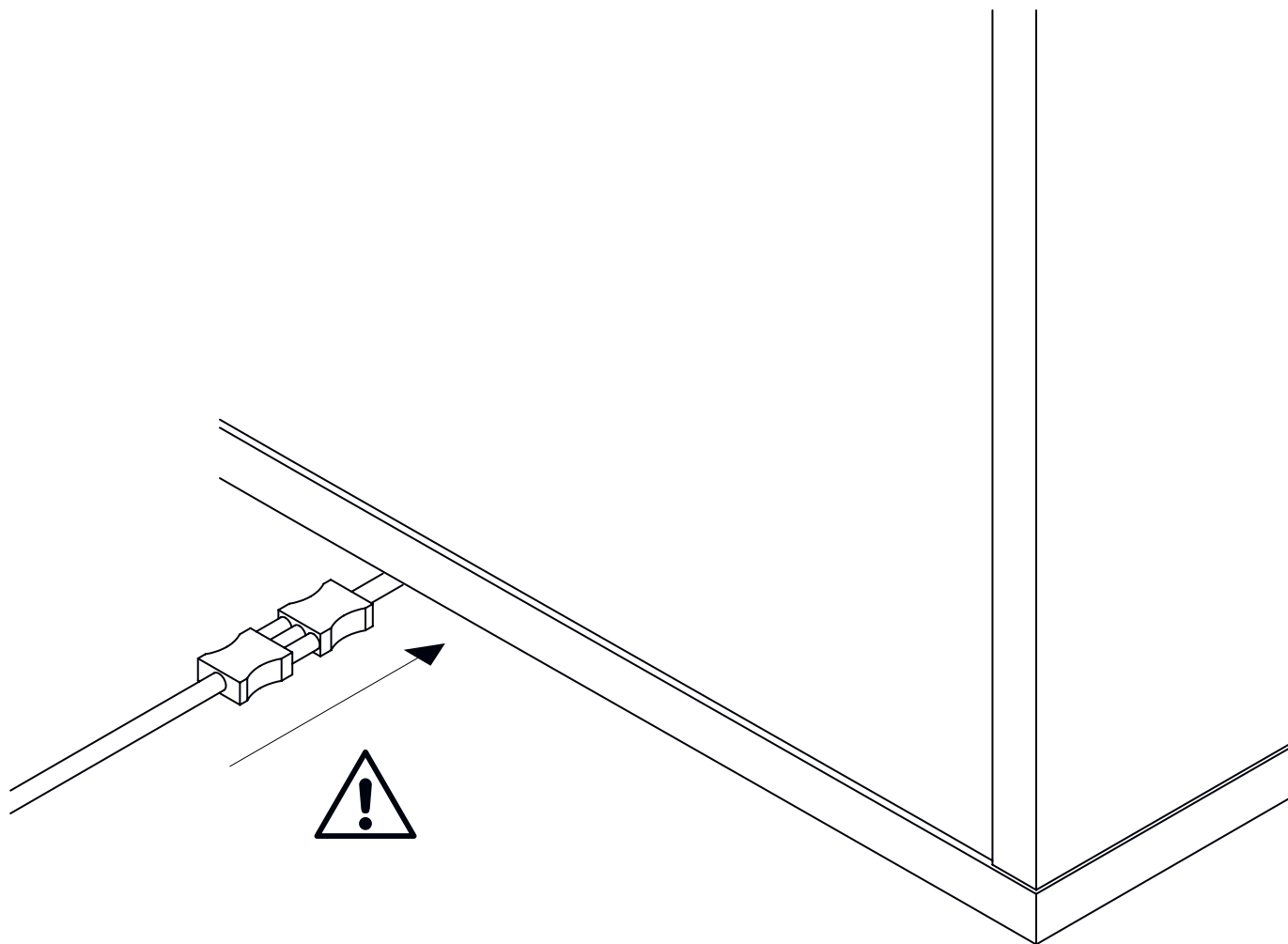

**ATTENTION:** Please push the connected plugs under the cabin so that they are protected from being stepped on.

ATTENTION : poussez les prises connectées sous la cabine afin qu'elles ne soient pas piétinées.

# 47

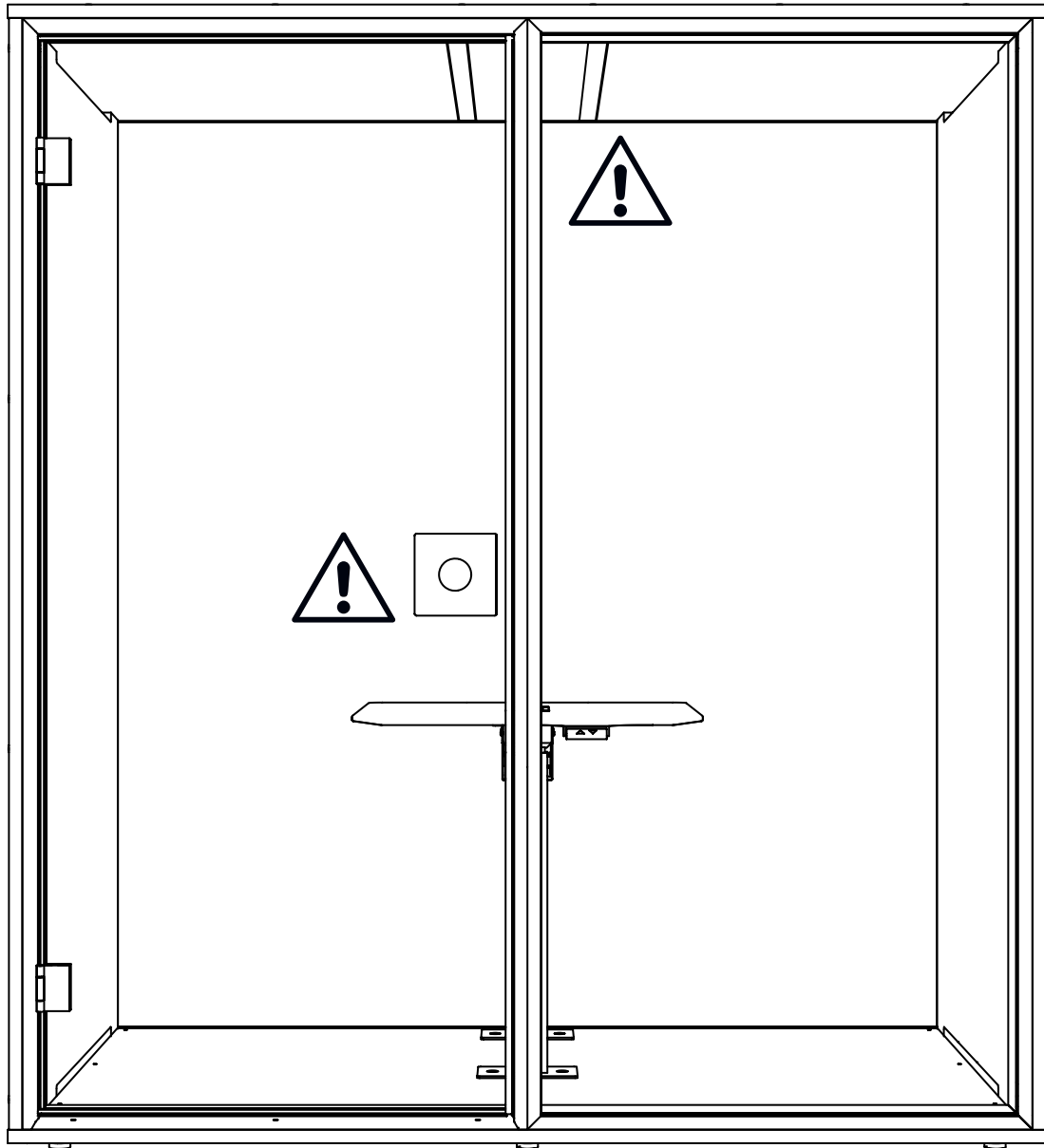

Enter the cabin and close the door. The light and ventilation will switch off again after a few seconds when the cabin is used for the first time; this is to allow the motion sensor to calibrate itself, after which the cabin should be fully usable. Note: If the door does not close, please check that everything is correct as described in STEP 27A-B. If necessary, align the base plate again in all directions using the Allen key and a spirit level. Voilà!

Entrez dans la cabine et fermez la porte. La lumière et la ventilation s'éteindront quelques secondes après la première utilisation; cela permet au capteur de mouvement de se calibrer. La cabine sera ensuite pleinement utilisable. Remarque: si la porte ne se ferme pas, vérifiez que tout est correct, comme décrit à l'ÉTAPE 27A-B. Si nécessaire, alignez à nouveau la plaque de base dans toutes les directions à l'aide de la clé Allen et d'un niveau à bulle. Voilà !

# **BERLIN ACOUSTICS**